

HYPERKUBISMI

OSA III

Anssi Matias Miettinen

ALKUSANAT	1
I. JOHDANTO.....	2
II. JOHDANTO II.....	3
III. KUBISMIN TUTKIMUS.....	4
Maalauksellinen tutkimus.....	4
Ajatuksellinen tutkimus.....	12
Kubismin historia	23
Kubismi ja Hyperkubismi.....	24
IV. HYPERKUBISMIN TUTKIMUS.....	25
Hyperkubistisen teoksen kaaviot	26
Prosessikuvaus; Guitar II	31
Hyperkubistiset tutkielmat	35
Ajatuksellinen tutkimus.....	46
V. DIMENSIONISMI.....	47
VI. POLYTOPISMI.....	48
LOPPUSANAT	49
LÄHTEET	50

TIIVISTELMÄ

Hyperkubismi, osa III -artikkeli muodostaa Hyperkubismin filosofisen kokonaisuuden kolmannen osan, jossa tarkastellaan teorian ilmentymistä taiteellisessa työskentelyssä sekä ilmaisun kehittymisessä. Teksti perustuu pitkäkestoiseen henkilökohtaiseen tutkimusprosessiin, jossa yhdistyvät kuvataiteellinen työskentely, filosofinen ajattelu sekä havaintoa ja todellisuutta koskeva pohdinta.

Artikkelissa kuvataan, miten Hyperkubismin keskeiset periaatteet, kuten moniulotteisuus, todellisuuden ja kokemuksen välinen suhde sekä mielen rooli havainnon rakentumisessa, ilmenevät käytännön taiteellisessa prosessissa. Aineistona toimivat 2020-2026 toteutetut maalaukset ja tutkielmat, joiden kautta analysoidaan ilmaisun muuntumista kohti vapaampaa ja moniulotteisempaa lähestymistapaa.

Teksti seuraa taiteellisen työskentelyn kehityskaarta esittävästä ja rakenteellisesti kontrolloidusta ilmaisusta kohti intuitiivisempaa ja käsitteellisesti laajempaa muotoa. Prosessiin sisältyvät myös kriittiset vaiheet, jotka ovat ohjanneet ajattelun uudelleenarviointia ja syventäneet suhdetta Hyperkubismin filosofisiin lähtökohtiin.

Artikkeli osoittaa, että Hyperkubismi toimii käytännössä vaikuttavana ajattelun ja havainnon mallina, joka muokkaa sekä taiteellista prosessia, että tapaa jäsentää todellisuutta. Se toimii teorian soveltavana ja tutkivana osana laajempaa hyperkubismin kokonaisuutta.

ALKUSANAT

Rakkaus voi muuttua, ihmiset voivat kadota, elämä voi olla erilainen tänään, kuin mitä se oli eilen, ja tulla aivan toisenlaiseksi huomenna.

Todellisuus on kuitenkin muuttumaton. Siksi minä sen syvintä totuutta tavoittelen. Voin luottaa siihen, että se on ainoa, joka pysyy.

Tämä teksti on omistettu kaikille niille, jotka ovat auttaneet minua tämän kymmenen vuoden aikana saavuttamaan asiat, joita olen saanut. Hyperkubismin teoriaa ei olisi olemassa ilman ymmärrystä, hyväksyntää ja rakkautta.

Erityisesti haluan omistaa tämän tekstin Octavian Iordachelle, joka on osoittanut minulle, että tämä ei ole ollut turhaa.

I. JOHDANTO

Hyperkubismin tutkimus on sekä kirjallista, että visuaalista tutkimusta. Siinä missä Hyperkubismi, osa I esitteli manifestin sekä filosofian ja Hyperkubismi, osa II syvensi Hyperkubismin filosofisia väittämiä, esitteli kaavioita ja aksioomat sekä periaatteet, Hyperkubismi, osa III esittelee taiteellisen sovelluksen.

Tekstissä käsitellään perinteisen Kubismin historiaa sekä kirjoittajan henkilökohtaisia pohdintoja aiheen parissa. Kubismin merkitys Hyperkubismin synnylle on ollut merkittävä, ja siksi on tärkeää tarkastella kirjoitettuja pohdintoja Kubismin suhteen, mutta myös maalaten tehtyä tutkimustyötä teosten merkeissä. Hyperkubismi ei ole Kubismin jatke, vaan se pyrkii laajentamaan Kubismin perimmäisiä ajatuksia todellisuuden kuvaamisesta eriläisten näkökulmien kautta.

Siinä missä Kubistit rikkoivat kolmiulotteisen kohteen kaksiulotteiselle pinnalle, Hyperkubismissa tavoitteena on rikkoa sekä kohde, henkilökohtainen ajatus sekä tietoisuuden kautta rakentaa kolmiulotteinen teos, joka ilmentää Hyperkubismissa ilmeneviä 3D-5D todellisuusrakenteita. Todellisuus rakennetaan siis uudelleen kokonaiseksi käyttäen Hyperkubistisia periaatteita.

Tässä tekstissä esitellään perinteisen Kubismin tutkimus, sen maalaukselliset tutkielmat sekä Kubismin historiaa. Pääpaino on kuitenkin Hyperkubismin tutkimuksessa sekä sen kaavioissa, hyperkubistisissa tutkielmissa sekä ajatukset liittyen Dimensionismiin ja Pylotopismiin.

Hyperkubismin filosofia sekä ulottuvuuksien välinen vuorovaikutus on selitetty aiemmissa kirjoituksissa, joten palaaminen niihin on tätä artikkelia lukiessa suotavaa.

Hyperkubismi, osa III, on sarjan viimeinen kirjoitus, joka nivoo Hyperkubismin teorian yhteen.

II. JOHDANTO II

Kuutioiden keskellä

Kuutioita. Tuhansia kuutioita. Ja minä niiden keskellä. Katson ympärilleni, ja joka puolella näkyy täysin identtisiä kuutioita. Erikokoisia vain. Harmaita. Osa valtavia ja osa hyvin pieniä. Suurimmat ovat kerrostalon kokoisia, ja osa vain muuttolaatikon. Eripuolilla. Siinä minä seison, kaiken keskellä.

Taivasta peittää vaalea pilviharso. Ei ole rajaa horisontissa. Ainoastaan kuutioita. Silmänkantamattomiin. Pilviharso muuttaa muotoaan, mutta pysyy vakaana. Ilma on niin pysähtynyt, että voisi kuvitella olevansa tyhjiössä. Painovoima on entistäkin raskaampi. Tuntuu, että keho painaa tuhansia kiloja. Yritän nostaa jalkaa, mutta se on hyvin raskas. Raskaampi kuin koskaan.

Edessäni on kuutio. Sen jokainen kylki on identtinen. Kuutio on pieni, ehkä pienen soittorasian kokoinen. Kyykistyn ja ojennan kädet sitä kohti. Otan kiinni molemmin käsin sivuilta, ja koitan nostaa sitä ylös. Ei onnistu. Kuin kuutio olisi valettu alustaan. Se on kylmä, eikä se hievahda. Yritän työntää, yritän vetää. Kuutio ei hievahda.

Taivas päästelee ääntä. Muutama murahdus, jonka jälkeen todella kovaa jylinää. Kuin ukkonen, mutta tuhat kertaa kovempi. Pilviharson keskeltä ilmestyy jättimäinen kuutio. Tumman harmaa sävyltään. Sen jättimäiset reunat työntyvät pilviharson keskeltä vaivattomasti. Ja harso tottelee. Valtava koko ja olemus luo suunnattoman varjon isolle alalle. Se on suurinta koskaan näkemääni.

Kuutioon vauhti alkaa kiihtymään sen pudotessa alaspäin. Se tulee voimalla ja massalla. Se putoaa kohtisuoraan minua kohti niin, että luulen jääväni sen alle. Pinta-ala laajenee sen lähestyessä. Se lähestyy niin nopeasti, etten pysty näkemään muuta taivasta kuin kuutioon valtavan neliön muotoisen pohjan. Suljen silmäni.

Kova pamaus. Pamaus jää kaikumaan tyhjiyteen. Kuin salama olisi iskenyt suoraan viereeni. Maa tärisee niin, että on hankala pysyä pystyssä. Avaan varovasti silmäni, mutta en näe ympärilleni. Pölyä ja usvaa on kaikkialla. Pamauksen aiheuttama melu hälvenee vähitellen kaukaisuuteen, ja yritän edelleen nähdä ympärilleni. Yritän hapuilla käsilläni lähistöä, kunnes kämmeneni osuvat edessäni kylmälle pinnalle.

Usva ja sumu alkavat hälvetä. Pienten pölyhiukkasten edelleen laskeutuessa alaspäin, hahmotan edessäni seinämän. Todella suuren seinämän. Sen korkeus on kuin pilvenpiirtäjällä, ja leveys on yhtä pitkä kuin korkeus. Minun ja seinämän välillä on vain noin metri. Laitan molemmat kädet seinämää vasten. Se on suurin kaikista kuutioista, ajattelen. Jään katsomaan seinään.

Siinä minä seison, ja ihmettelen.” (Miettinen, 2018)

III. KUBISMIN TUTKIMUS

”Kubisti,
vai mielen nudisti.

Useat ulottuvuudet,
ääneen puhuttavat.

Annan kolmioiden,
asettua taloksi.” (Matias, 2020)

Tässä luvussa tarkastelemme aiempia tutkimuksiani liittyen Kubismiin. Kubismi on ollut yksi suurimmista innoittajistani Hyperkubismin taustalla, ja Hyperkubismin visuaalinen toteutus lähentelee hyvin paljon perinteisen Kubismin periaatteita. Maalauksellinen tutkimus näyttää maalaten toteuttamani kubismin tutkimukset, ja ajatuksellinen tutkimus perehtyy pohdintoihini liittyen kubismiin, sen historiaan sekä näkemyksiini ulottuvuuksista. Luvun lopussa keskitytään Kubismin ja Hyperkubismin vuorovaikutukseen.

Maalauksellinen tutkimus

Kubismin tutkimukseni ovat olleet sekä ajatuksellisia kuin myös maalauksellisia vuodesta 2020 lähtien. Olen kirjoittanut opinnäytetyössäni *Kuution sisällä*, 2024 kattavan selityksen tästä prosessista.

”Kubismin tutkimukset; ulottuvuudet puhuttavat

Mielenkiintoni kubismiin syntyi tutustuessani vanhojen mestareiden, kuten Pablo Picasson (1881-1973) ja Georges Braquen (1882-1963) varhaisiin kubistisiin teoksiin. Olin toki jo aikaisemmin törmännyt Picasson teoksiin erilaisissa tilanteissa, mutta ne alkoivat näyttäytymään eri tavoin itsetutkiskeluvuosien alkuvaiheilla, jolloin mielenkiinto keskittyi rikottuun ja uudelleenrakennettuun näkemykseen maalattavasta kohteesta. Tämä sysäsi minut tutkimaan kubismin teoriaa, mikä taas johti tiensä aina ajattelun pohtimiseen, mutta myös 37 neljännen ulottuvuuden tutkimiseen asti. Picasson tiedetään tutkineen suhteellisuusteoriaa, mutta hänen tiedetään myös sanoneen maalaavansa muotoja niin kuin ”hän ne ajattelee, ei niin kuin hän ne näkee” (Bergström, 2015, s.332). Mielestäni hän kuvasti täydellisesti mielen ja ajatuksen neljättä ulottuvuutta kubistisissa töissään.

Minua viehätti myös vahvasti teosten geometria, missä aluksi hyvin epäjohdonmukaiselta ja sekavalta vaikuttava kuva muodostuikin kubismin teorian tutkimisen myötä hyvin johdonmukaiseksi ja selkeäksi. Teokset olivat kuin arvoitus, jotka mielen ja ajatuksen avulla pystyi muuttamaan selkeiksi kokonaisuuksiksi. Muistan maalauksen lehtorimme Petri Rummukaisen sanoneen kubistien tavoitteen olleen myös luoda elävää kuvaa kaksiulotteiselle pinnalle, ja mielestäni tässä on osittain onnistuttukin. Kuva alkaa teorian ja teoksen tutkimisen avulla elämään yksilön mielessä ja ajatuksessa. Kubismissa teokset olivat myös loogisia ja todella nerokkaita sommitteluineen ja asetelmineen, missä kohteen pystyi näkemään mielen ja ajatuksen avulla monesta eri perspektiivistä samanaikaisesti.

Uppouduin tutkimuksissani ehkä liiaksikin termiin kubismi. Maalausopintojeni lehtori Rummukainen sanoi myös: ”Älä rakastu siihen kubismiin”. Näin minulle kävi, tai koen sen itse enemmänkin pakkomielteeksi kuin rakkaudeksi. On helppo tutkia maisemamaalauksen teoriaa tai esimerkiksi ymmärtää abstraktin taiteen vaikuttavia syitä ja tekijöitä, mutta kubismi tarjosi minulle loputtoman suon, johon upottaa ajatukseni ja energiani. Kubismin tutkiminen toi ajatukselleni kaivattuja haasteita ja ongelmia ratkottavaksi. Tyyli-suunnan pohjimmaista teoriaa aikani tutkittuani sekä lukien, pohtien että maalaten, olen saanut rakennettua aiheesta itselleni minua tyydyttävän ymmärryksen.

Kubismin tutkiminen maalauksien kautta

Kubismin tutkimukseni ovat liittyneet ajatustyöskentelyn lisäksi myös hyvin vahvasti maalaamiseen. Ensimmäiset kubistiset teokseni maalasin vuonna 39 2020 kevään aikana. Teokset Omakuva, 2020, Nimetön, 2020, ja Nainen, 2020, on maalattu vielä asuessani Helsingin Roihuvuoressa. Kubismini oli tällöin kokeilevaa, johon sekoittui aikaisemmat tyylini maalata kolmiulotteisia muotoja, mutta myös aikaisempien hahmomaalaukseni muotokieli.



Omakuva



Nimetön



Nainen

Opintoni alkoivat Kankaanpään taidekoulussa elokuussa samaisena vuonna, minne muutin kesän aikana. Ensimmäinen vuosi menikin kurssien lomassa tehden omia töitä sen mitä koululta ennätti. Myöskään tällöin minulla ei ollut omaa työtilaa, joten maalasin yksiossani sen mitä pystyi. Maalaukset Shakkilauta, 2020, Kitara, laukku, tuoli, 2020, ja omakuva, 2020, syntyivät kesän aikana ennen koulun alkua. Teoksissa okran ja harmaan sävyt kumpusivat analyyttisen kubismin värimaailmasta.



Shakkilauta



Kitara, laukku, tuoli



Omakuva

Maailmaa myllyttänyt koronapandemia oli rajoittanut ihmisten näkemistä ja toimintoja sulkien koulun ja ravintolat Kankaanpäässä keväällä 2021, jolloin päätin lähteä tuttavalleni Helsinkiin. Tällöin maalasin teoksen Saksofonisti, 2021.



Saksofonisti

Kesän aikana maalasin vaihtelun vuoksi maisemia Helsingin maisemista, josta kasasin myös näyttelyn kesällä pieneen punavuorelaiseen kahvilaan. Maisemat olivat kubismin sijaan impressionistisia kuvauksia helsinkiläisistä maisemista. Loppuvuonna 2021 aloin käyttämään kollaasia kubistisissa teoksissani. Liimasin teoksiini lehtileikkeitä ja kartonkia tuomaan struktuuria, mutta myös viestiä aikakaudesta, jossa sillä hetkellä elin. Koronapandemia oli vahvimmillaan rajoituksineen ja tällöin työskentely oli sallittu yksin

koulun tiloissa, muutoin kaikki oli aika lailla suljettuna. Ensimmäiset kollaasiteokset Home, 2021, nimetön, 2021, ja Guitaar, 2021, edustivat henkilökohtaisesti uudenlaista lähestymistapaa työskennellä.



Home

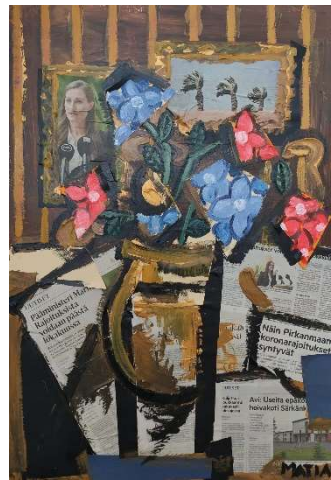

Nimetön



Guitar

Vuoden 2022 puolella Helsinki cathedral, 2022, ja Studio view, 2022, maalaukset jatkoivat samaa teemaa, ja myös tapetti tuli yhdeksi materiaaliksi maalauksessa käytettävissä elementeissä. 2022 Kesällä minulle tarjoutui myös mahdollisuus osallistua Art Nordic 2022- taidemessuille Kööpenhaminaan, missä kyseiset teokset olivat esillä viikonlopun ajan 24.- 26.6.2022.



Helsinki Cathedral



Studio view

Kesän aikana pyrin pääsemään vielä syvemmälle kubistisessa työskentelyssäni. Tänä aikana pohdin mielessäni juurikin neljännen ulottuvuuden teemaa, ja mielessäni pyöri käsite hyperkubismista. Aiheeseen palaan tarkemmin myöhemmin. Tavoitteenani oli löytää keino luoda perinteisen kubismin päälle yksi ulottuvuus lisää. Whiskeybottle, glass and chessboard, 2022, Whiskeybottle, glass, chessboard and guitar, 2022, ja Whiskeybottle and glass, 2022 olivat tutkielmiani työtiloiltani erilaisista asetelmista.



Whiskeybottle, glass and chessboard



Whiskeybottle, glass, chessboard and guitar



Whiskeybottle and glass

Myöhemmin tein vielä suurempikokoisempia tutkimuksia, missä yritin pirstaloida havaintoa jättäen tilaan kuitenkin jotain konkreettista, kuten maljakon tai kahvipannun. Morning table, 2022, Bowl on the table, 2022. Kyseisissä teoksissa käytin myös kollaaselementtinä vanhoja lakanoita.



Morning table



Bowl on the table

Syksy 2022 meni valmistautuessa vaihto-opiskeluihini, jotka alkoivat keväällä 2023 Prahassa paikallisessa Taideakatemiassa, AVU:ssa (Akademie výtvarných umění). Esitellessäni työskentelyäni koulun studioni professorille Petr Dub:lle (s.1976) ja muille opiskelijoille, kysyi Dub minulta, ”miksi maalaat sata vuotta vanhoja teoksia?”. Myös oppilaat ihmettelivät, voisinko tehdä jotain muuta. Tämä sysäsi minut henkilökohtaiseen kriisiin, ja parin kuukauden ajan mietinkin, kuinka lähteä viemään todella työskentelyäni omaan suuntaani.

Ensimmäiset tutkielmat kevyemmästä viivasta ja pelkistetystä värien käytöstä syntyivät vuokrahuoneessani Mikulánskalla kevään aikana. Teokset Chair, table and empty frames, 2023, Night table, lamp and bowl, 2023, sekä Smoking man on chair, 2023, olivat ensimmäiset uutta tyyliä edustavat teokset. Nämä pelkistyivät vain musteen avulla tehtyihin hailakoihin taustaväreihin, hiilikynällä tehtyihin ääri viivoihin sekä öljyllä toteutettuihin varjoihin.



Chair, table and empty frames



Night table, lamp and bowl



Smoking man on chair

Myöhemmin syntyneet Winebottle and glass at the table, 2023, Flower at the table and chair, 2023, sekä Bible on the table under lamp, 2023, saivat vahvemmat värit osakseen, mutta ilmeisesti kuvatut asetelmat toivat minulle vapauden liian analyyttiseen ajatteluun, jonka myötä aloin pitkästä ajasta nauttimaan maalaamisesta uudelleen. Näistä teoksista pidin yhteisnäyttelyn vuokraemäntäni Katariina Lillqvistin kanssa, joka pidettiin 2.-16.6.2023. Teokset osallisuivat myös paikallisen taideakatemia lukukauden loppunäyttelyyn.



Winebottle and glass at the table



Flower at the table



Bible on the table under lamp

Palatessani takaisin suomeen kesäkuun aikana, aloin työskentelemään uusien ideoiden parissa. Pelkän hiiliviivan ja pelkistettyjen väritaustojen lisäksi kollaasi palasi mukaan teoksiin, ja erilaiset materiaalit, kuten kankaat, tapetit ja viimeistelyssä käytetyt pastelliliidut toivat teoksiin vielä enemmän eloa ja ulottuvuuskellisuutta. Flowers at the table, 2023, View from studio, 2023 ja Breakfast table, 2023 jatkoivat samaa pelkistettyä teemaa pienillä esteettisillä lisäyksillä. Tämän sarjan teokset olivat näytilillä Galleria Porin Saskioilla 29.7-20.8.2023.



Flowers at the table



View from studio



Breakfast table

Tämänkaltaisessa tyyliissä maalata ajattelin löytäneeni tavan kuvata neljännen ulottuvuuden mieltä ja ajatusta hentoina ääriävoina asetelmien ja kohteiden muodossa, joidenka ympärille selkeä kolmiulotteinen rakenteellinen todellisuus muodostui. Olin kuullut jo aikaisemmin tuttavaltani turpeesta valmistetusta akustiikkalevystä, jota olisi helppo työstää veistäen ja jolle olisi mahdollista myös maalata. Seuraavaan kokonaisuuteen tilasin materiaalit ja aloin maalaamaan sarjaa, jonka nimeksi tuli myöhemmin Hiljennetty hyväksyntä (Silenced acceptance). Kuvissa teokset Euphrates has dried, 2023, Only for fans, 2023 ja Who shot the pidgeon, 2023.



Euphrates has dried



Only for fans



Who shot the pidgeon

Teokset muodostuivat myös tarkoituksenmukaisesti kollaasi ja öljyvärien lisäksi kolmiulotteisiksi, joka oli jälleen askeleen eteenpäin tutkimuksissani. Teokset myöskin irtaantuivat pois päin vielä lisää kubismin teemasta, mikä on ollut myöskin jälkepäin ajateltuna hyvin vapauttavaa. Olin kuitenkin muutaman vuoden hyvin intensiivisesti kiinni siinä ajatuksessa, että minun tulisi luoda jokin tajunnanräjäyttävä ja uusi kubistinen tyyli suunta. Sarjan teokset olivat näytillä Galleria Rongassa 11.-30.11.2023. (Miettinen, 2024)

Ajatuksellinen tutkimus

Ajatuksellinen tutkimisen prosessi ilmenee kirjoittamissani *Ulottuvuudet puhuttavat*, 2022, artikkeleissa sekä *Mikulandskán tutkimuksia*, 2023, tekstissäni. Artikkeleissa pohdittiin kubismia, ulottuvuuksia sekä ensimmäisiä kertoja Hyperkubismia käsitteenä.

Ulottuvuudet puhuttavat -artikkelit tulivat kubististen maalaustutkimusteni perässä. Ensin aloitin tutkimaan kubismia visuaalisesti maalaten vuonna 2020. Toki myös samalla kevyesti tarkastelin aiheeseen liittyvää kirjallisuutta ja kävin keskusteluja aiheesta taidekoulussa. Kubismi ei erityisesti nauttinut suurta suosiota niin opettajien kuin oppilaidenkaan keskuudessa.

Tästä huolimatta koin sen omakseni, ehkä juurikin sen moniulotteisuuden ja näkemyksellisyyden vuoksi. Aihe resonoi vahvasti itsetutkiskeluun liittyneiden ajatusteni kanssa.

Ulottuvuudet puhuttavat -artikkeleissa alkoi selkeä siirtymä kubismin sekä ulottuvuuksien tarkastelemiseen. Itsetutkiskelua peilataan kubismiin, ja niitä verrataan myös toisiinsa.

Ulottuvuudet puhuttavat

Ulottuvuudet puhuttavat, totta tosiaan. Elämähän on erilaisten terävien kulmien, kaikenlaisten rakennelmien, niin ajatuksellisten kuin silmännähtävien, kuin myös asioiden ja tapahtumien taukoamatonta havaintoa. Elämä on vain yksi iso tulkinta jostakin, muuttuva johtopäätös informaation mutatoituessa herkässä mielessä, yrittäen integroitu jatkuvasti siihen todellisuuteen, jonka on itselleen jo mielikuvituksella luonut. Kaikkihan koostuu loppujen lopuksi vain erilaisista tasoista, tiloista sekä kokemuksen ja ymmärryksen tuomasta näkemyksestä, joka toimii ainoana jalustana perspektiiville elämästä. Mitään todellista ei ole olemassa, ainoastaan loputon ketju ajatuksen tarvetta rakentaa jotain konkreettista. Jos ymmärtäisi kaiken olevan vain mielen kuvittamaa maailmaa, luhistuisiko silloin kaikki, vai olisiko kenties mahdollista saavuttaa tämän elämänmittaisen retken seuraava osa?

Vuonna 2017 aloitin kirjoittamaan ylös ajatuksiani elämästä, koska tällöin koin suurta tarvetta selvittää elämän tuomat mysteerit ja pimeät kulmat, mutta pyrkiä myös ymmärtämään paremmin sitä, kuinka yksinkertaisella analysoinnilla ja itsetutkiskelulla voisi muodostaa ympäröivästä todellisuudesta selkeämmän kuvan jo olemassaolevan tilalle...

Olen huomannut elämän tarjoilevan hedelmiään hyvinkin tarkoituksenmukaisesti ja oikea-aikaisesti. Aloittaessani kirjoittamaan kyseistä teosta (Elämä on ympyrän muotoinen – Kuuden vaiheen itsetutkiskelu, 2019), palveli se enimmäkseen silloista tarkoitusta itsensä tutkimiseen, mutta en osannut pienellä aavistuksellakaan arvata, kuinka se tulisi vaikuttamaan tähän päivään niin merkityksellisesti. Opiskeltuani nyt viimeisen kaksi vuotta kuvataiteita, olen ottanut tutkimukseni kohteeksi yhden historiamme suurimmista käännteentekijöistä taiteessa, kubismin. Uskon hyvin vahvasti siihen, että kuten elämässä esiintyvät asiat ja tapahtumat ovat tutkittavissa ja analysoitavissa, esiintyvät samat elementit kyseisessä taidesuuntauksessa vahvasti. Kuten elämässä asiat ja tapahtumat on purettava ja rakennettava uudelleen niiden ymmärtämiseksi, on myös kubismissa ollut tärkeää havainnoida kohteet, purkaa ne osiin ja rakentaa ne mahdollisimman kuvaavasti, tosin jokainen tekijä näin tehden parhaaksi katsomallaan tavalla. Tällöin voisin sanoa, että kubistinen tapa maalata ja tulkita maalaamista, onkin tismalleen sama, kuinka elämää tulisi tarkastella ja tutkia, ja toisinpäin. Nämä eivät siis eroa toisistaan, vaan ovat yhtä.

Kubismin päällekkäiset kohteet ja moniulotteinen kohteiden tarkastelu tarjoavatkin yhtä paljon ja lähes samanlaisen tutkimisen prosessin, kuin mitä tarjoaisi vaikka henkilökohtaisen elämän tapahtumien, erilaisten asioiden analysointi sekä ongelmanratkenta. Asiat tutkitaan ja puretaan palasiin sekä kootaan parhaalla

mahdollisella tavalla uudeksi, paremmaksi, mutta myös täydellisemmäksi kokonaisuudeksi, ottaen huomioon jokainen olemassa oleva kuvakulma. Yleinen käsitys ja perspektiivi murskataan, säännöt jätetään huomiotta ja tämän jälkeen rakennetaan uudenlainen analysoitu sekä uudelleen tulkittu kokonaisuus, joka laskee kunniansa tälle moniulotteiselle mielen ja ajatuksen prosessille.

Jo olemassa olevaa silmillä nähtävää todellisuutta on verrattain helppoa tulkita ja imitoida maalaamisen merkeissä. Se on sama, kun ikään kuin tunnustaisi jo jotakin olemassa olevaa ja kopioisi sen todeksi, väheksymättä siinä esiintyvää prosessia, mutta asioiden murskaaminen ja uudelleen kokoaminen eri ulottuvuuksien valossa tarjoaa henkilökohtaisesti itselleni aivan uudenlaisen maailman. Maailman, jossa kaikki on mahdollista ja kokonaista.

Kubismi on myös peräisin mielestäni yhdeltä taiteen kultaisimmilta aikakausilta, 1900-luvun taitteesta, jonka aikaisia mestareita olen mielelläni lukenut ja tutkinut. Tuona aikana moni taiteen puolella työskennellyt persoona tahtoi luoda jotain aivan uutta, minkä seurauksena monet vielä tänäkin päivänä vaikuttavat taiteen käsitteet määrittelevät ihmisten työskentelyä taiteen parissa. Itseäni viehättää enimmäkseen tällöin ihmisten tekemä tietoinen valinta tarttua henkilökohtaiseen missioon tuottaa jotain uutta ja ennenäkematöntä siitäkin huolimatta, että useita uusia virtauksia ja tyyliuuntia väheksyttiin tai suoranaisesti haukuttiin. Tästä huolimatta aiheen parissa työskennelleet ihmiset olivat lojaleja vakaumuksilleen, joka myöhemmin tuottikin tulosta. Tämä asenne ja intohimo minua enimmäkseen puhuttelee, sekä tahto ymmärtää ja luoda jotain, mitä ei vielä ollut olemassa.

Voisi siis sanoa, että ihmiset taistelivat asiansa puolesta, välttämättä edes tietämättä siitä, kuinka paljon se tulisi vaikuttamaan tulevaisuuteen luullakseni vain sen vuoksi, että se on ollut näille ihmisille kovin tärkeää heille itselleen. Samoin kuin ymmärtääkseni kubismikaan ei syntyessään ollut mikään ihmisten rakastama tyyliuunta, mutta silti sen kehittäjät aiheen tutkimista kuitenkin jatkoivat.

Kubismi viehättää minua aiheena myöskin sen vuoksi, että mielestäni se on jäänyt täysin kesken. Kubismia toteuttaneet ihmiset varmasti ovat henkilökohtaisesti saavuttaneet siinä jonkinlaisen riittävän ymmärryksen itselleen, mutta itse näen siinä valtavasti tutkittavaa ja koluttavaa aiheen monimuotoisuuden ja äärettömien mahdollisuuksien vuoksi. Kuten tutkiessani elämää, löydän myös kubismissa niin monia erilaisia lähestyttäviä tulokulmia ja tasoja, joihin tahdon uppoutua ja joista todella janoan ottaa selvää perinpohjin ja samanlaisella intensiteetillä, mitä vanhat mestarit ovat työskennellessään omissa projekteissaan ja prosesseissaan osoittaneet. Tahdon löytää itselleni tyydyttävän ja sopivan katsomuksen aiheen suhteen ja penkoa aihetta niin historian ja sitä tutkineiden ja toteuttaneiden ihmisten suhteen, kuin myös oman näkemykseni ja kokemukseni kautta.

...Aion seurata vanhojen mestareiden jalanjalkia maalaten havaintojani useilla eri kubismin jo olemassa olevilla nimetyillä keskeisillä menetelmillä, sekä pyrkiä löytämään tätä kautta henkilökohtaisen ajatuksen ja ymmärryksen aiheen suhteen. Aion yhdistää elämän erilaiset ulottuvuudet sekä kulmat ja tuoda ne yhdeksi kubismin kanssa analysoiden ja maalaten, tutkien ja rakentaen todellisuuden uudeksi, kohde kerrallaan. (Miettinen, 2022a)

Edellinen artikkeli ennakoi tulevia ulottuvuuksia. Vaikka ulottuvuudet eivät olleet vielä tuossa kohtaa nimellisiä, oli kuitenkin selvää, että ne ovat erillisiä.

Seuraava artikkeli on laajempi ja analyttisempi. Samat aiheet ja teemat toistuvat, mutta myös uudet näkemykset ja pohdinnat tekevät tuloaan. Alkuperäisessä tekstissä on suorina lainauksia aiheita käsittelevistä kirjoista, mutta muotoilen ne omin sanoin tähän versioon.

Ulottuvuudet puhuttavat, osa II

Kirjoitan tämän tekstin työhuoneellani Tampereen Tammelassa. Olen pohtinut mielen ja olemisen erilaisia ulottuvuuksia jo ennen aloitettuani tuomaan visioitani esiin maalaamisen avulla vuonna 2017. Elämäni koko suuren murroskohdan vuonna 2014, jolloin ymmärsin elämää aivan uudeltaisesta näkökulmasta. Samaisena vuonna alkoi intensiivinen elämisen ja olemisen pohdiskelu, joka ei ole päättynyt vielä tänäkään päivänä. Elämän eri kerrokset ja erilaiset metodit elämän tutkailemiseen ovat tuoneet minua lähemmäksi ymmärrystä omasta itsestäni, mutta myös ympäröivästä todellisuudesta. Elämä on täyttynyt erilaisilla näkökulmilla ja teorioilla, mutta myös oivalluksilla ja oppimisen kokemuksilla, jotka ovat rakentaneet minusta johdonmukaisuutta ja ratkaisukeskeisyyttä hamuilevan ihmisyksilön. Maailma ei näyttäydykään enää niin kovin mustavalkoisena, vaikka toisaalta kaikki perustuu loppujen lopuksi hyvin yksinkertaisiin ja muuttumattomiin sääntöihin tässä tapahtumien ja asioiden ennustamattomassa ristiaallokossa.

Maalaaminen on tuonut minulle mahdollisuuden todentaa ajatukseni todellisuudesta muistijäljiksi kankaalle. Minulle maalaaminen ei ole koskaan ollut taiteeseen pyrkimistä tai tunnustuksen tavoittelua, vaan enemmänkin ”tieteenomaista” kokeilua ja analysointia mielen ja todellisen maailman rajamaastossa. Maalaus ei ole vain ”maalaus”, vaan pala sisäistä maailmaa ja tutkimusmatkaa kohti todellista ymmärryksen päämäärää. Henkilökohtaisesti minua kuvottaa sana ”taide”, koska tämän merkityksen tavoittelu ja tittelin haaliminen itselleen on mennyt todellisen tutkimusmatkan edelle. Kaikki on ”Taidetta”, vaikka tosiasiansa suurimmalla osalla nykytaiteesta ei ole mitään tekemistä sellaisen taiteen kanssa, mitä se on joskus ollut, ja minkä vuoksi sitä on aikoinaan tehty. Miten monet mestarit ovatkaan uhranneet sille elämänsä vain, että nykyään jopa pilkallisesti kaiken voi sanoa olevan sitä. Tämähän on toki henkilökohtainen mielipiteeni, josta pidän myös vahvasti kiinni. En ole tullut tänne kumartelemaan ketään.

Tämän tekstin tarkoitus on avata sielunmaailmaani ja näkemystäni maalauksen suhteen, mutta tuoda esille myös pohdintojani mielen ulottuvuuksien ja näkyvän todellisuuden välillä. Minä en näe maalaamista vain näkyvän todellisuuden todentamisena, vaan sielun ja ymmärryksen erilaisten tutkimattomimpien kulmien tuomisena päivänvaloon. Pensseli ja kangas on vain loppujen lopuksi portti toiseen uottuvuuteen, joka tuodaan esille harjoittelun avulla mielen ja käden saumattomalla yhteistyöllä.

Perspektiivi

Uskon, että ihmisen kyky havainnoida alkaa kolmiulotteisen todellisuutemme tulkitsemisella sekä kyvyllä nähdä. Pohjaksi aiheen syvemmälle tarkastelulle löysin

paljon kirjallisuutta laajentamaan näkemystäni sekä jo olemassa olevia käsityksiäni aiheesta. Yksi näistä teoksista oli Johanna Vakkarin toimittama ”Perspektiivi kuvataiteen historiassa”. Teoksesta erityisesti Teppo Jokisen kuvailut perspektiivistä ja sen syntyhistoriasta vahvistivat ajatuksiani. Jokinen kuvailee perspektiiviä seuraavanlaisesti.

Kolmiulotteisessa tilassa olevat esineet voidaan esittää kaksiulotteisella pinnalla käyttäen geometrisesti konstruoitua keskeisperspektiiviä, jolloin kuva vastaa näköhavaintoa. Tätä kutsutaan myös perspektiivikuvaukseksi. Perspektiivin teoria taas tuo näkyväksi menetelmät, joita käyttämällä luonnollinen kolmiulotteisuuden vaikutelma säilyy tasolle kuvattaessa. (Jokinen 2015, 15.)

Keskeisperspektiiviä on käytetty kuvien luomisessa jo varhaisrenesanssin ajoista lähtien, vaikkakin keskeisperspektiivi teoriaan liittyviä tekijöitä tiedettiin jo aiemmin. Prokloksen (412-487) geometrisessa optiikassa on jo esiintynyt perspektiivinen katoamispiste myöhäisantiikin Kreikan ajoista lähtien. Tätäkin aiemmin kreikkalainen matemaatikko Eukleides (n.360-280eaa.) kirjoitti geometrisesta optiikasta, vaikka ei kuitenkaan määrittänyt itse katoamispistettä. Näkeminen oli Eukleideen mukaan näkeminen oli fyysinen tapahtuma ja todennettavissa matemaattis-geometrisesti. Tämä johti havaitsemisen teorian syntyyn, joka on sen jälkeen toiminut raameina perspektiivisen kuvauksen oikeaoppisuudelle. (Jokinen 2015, 19.)

Ihmisen näkeminen ja kolmiulotteisen todellisuuden, eli ylipäätään silmillä nähtävän todellisuuden, havaitseminen perustuu matemaattisiin olemassa oleviin sääntöihin. Voisi siis ajatella, että yleisellä tasolla kaikkien näkemällä havaitsema todellisuus on siis hyvin samankaltainen, ellei jopa täysin samanlainen. Me varsinkin ihmisinä, näemme samat rakennukset, samat mittasuhteet sekä välimatkat kohteiden välillä.

Kuvataiteessa perspektiivistä ilmaisua voidaan pitää hyvänä esimerkkinä esimerkiksi realististen maisemamaalausten tai muotokuvien parissa, jossa mittasuhteet ja näkyvän todellisuuden todentaminen ja taltioiminen on erityisen tärkeässä osassa sellaisena, kun se sillä hetkellä ilmentyy. Tokikaan täydellistä maalattua maisemaa tai muotokuvaa ei ole, eikä koskaan tule olemaankaan, mutta tähän pyrkiminen noudattaa täysin perspektiivisessä esittämisessä ilmeneviä matemaattisia sääntöjä. Perspektiivistä esittämistä on kyllä käytetty muissakin taidesuuntauksissa, mutta rikottu myös hyvin vahvasti, kuten esimerkiksi henkilökohtaisessa suosikissani, kubismissa, johon palaan aiheena myöhemmin.

On mielestäni mielenkiintoista ajatella, että kuitenkin kaiken näkemämme sisälle piiloutuu paljon. Esimerkiksi kaupunkimaisemaa katsottaessa eteen tulevasta rakennuksista näkyvät vain seinät, mutta nämäkin ovat kuitenkin kolmiulotteisia objekteja, jotka pitävät sisällään erilaisia tiloja. Näkymä on vain siis pintaa, vaikka sisältö kyseisellä näkymällä onkin todellisuudessa paljon rikkaampi. Jos näkymän voisi avata sisältöineen litteälle pinnalle, pitäisi se sisällään hyvin paljon enemmän informaatiota, kuin mitä yhdestä kulmasta voi nähdä. Esimerkiksi talon nähdessä ulkoa ei voi tietää mitä se pitää sisällään, kun taas taloa tarkastellessa sisältä voi havainnoida mahdollisesti esineiden tuoman rikkauden. Tai yhdestä kulmasta katsottuna, voi nähdä vain tietyt osat rakennuksesta, vaikka rakennuksen kiertämällä

voi huomata tämän monimuotoisuuden. Perspektiivikäsitystä muovaamalla on kuitenkin mahdollista taltioida mahdollisimman paljon yhteen näkemykseen.

Arkikielessä sanaa ”perspektiivi” käytetään myös kuvaamaan erilaista olemisen tilaa tai näkökulmaa erilaisten asioiden keskustellessa keskenään. Voidaan sanoa: ”Voisitko asettaa asiat uuteen perspektiiviin”. Tällöin on kysymys asioiden tarkastelusta uudeltaisesta näkökulmasta. Kuten myös maalatessa, on mahdollisuus asettaa asiat erilaiseen perspektiiviin. Hyvin usein asioita kuvataankin henkilökohtaisen ajatuksen, kokemuksen ja tulkinnan perusteella. Tällöin tekemiseen vaikuttaa hyvin paljon yksilön henkilökohtainen kokemus ja tulkinta jostain, joka näkyy väistämättä lopputuloksessa.

Itseäni viehättää erityisesti ajatus ulottuvuuksien ja näkökulmien rikkomisesta ja rakentamisesta uudelleen, mutta myös erilaisten näkökulmien ja ajatusten tuominen yhtäaikaaisesti samaan näkemykseen. Kun puhutaan ihmisen kyvystä havaita kolmiulotteinen todellisuus ja ymmärtää liikkumisen rajallisuus sekä tietty todellisuuden rakenteellinen säännönmukaisuus, uskon, että on mahdollista ajatuksella ja näkökulmien muutoksella rakentaa uudenlainen väylä ajattelulle. Todellisuudelle, jota ei pidättele yleinen perspektiivikäsitys tai matemaattiset säännöt, vaan jota määrittelee mielikuvituksen ottama vapaus tulkita olemassa olevaa ja nähtävää, mutta myös todellisia piilossa pysyviä rakenteita ja asioita, tunnelmaa tai ajatusta samanaikaisesti. Tällaisesta ajattelusta on myös esimerkkejä historiasta, mistä taas Kirsti Bergström kuvailee kirjassa ”Perspektiivi kuvataiteen historiassa”.

Positivisistisen tavan ajatella mukaan aistihavainto oli ainoa pätevä perusta tiedolle 1800-luvun puolessavälissä. Tämä tarkoitti taiteilijoille mielikuvituksettomuutta. Öljyvärituubin keksiminen mahdollisti taiteilijoiden lähtemisen luontoon sekä maalaamisen että luonnon aistimisen välittömästi, jonka vuoksi useat impressionistit ja jälki-impressionistit siirtyivät ateljeessa maalaamisen sijaan ulkoilmamaalaukseen. Tuon ajan taiteilijat, kuten Pierre-Auguste Renoir (1841-1919) ja Paul Cézanne (1839-1906), kehittivät psykologiseen havaintoon perustuvaa tapaa ilmaista todellisuutta käyttäen värejä, liikettä sekä ilmaperspektiiviä. Lineaarinen perspektiivi jäi toissijaiseksi. (Bergström 2015, 321.)

Mikä on siis tarve tuoda esille omaa sisäistä mielen näkökulmaa säännönmukaisen ja hyvin rakenteellisen todellisuuden rinnalle, tai jopa tilalle? Mielikuvitus on toki näytellyt suurta osaa ihmisten elämässä kautta aikojen, mutta on myös huomattavaa, kuinka kaavoihin kangistunutta ihmisen elämä silti vielä tänäkin päivänä on, ja kuinka paljon niin kutsuttuun tietoon ja teoriaan itse kunkin elämä nojautuu mielikuvituksen, rohkeuden ja vapaan ajattelun sijaan. Asioita tehdään tietyllä tavalla, koska niitä on kautta aikojen tehty tietyllä tavalla, sekä kaiken täytyisi noudattaa johdonmukaisuutta ja tämänhetkistä korrektaa tietoa ja teoriaa, vaikka todellisuus on jokaisen ihmisen henkilökohtainen ja jokaisen muovattavissa mieleisekseen sen keneltäkään mitään riistämättä. Vaikka puhutaankin ”vapaammasta maailmasta” kuin koskaan ennen, silti ei voi olla havaitsematta samankaltaista jäykkää sääntöihin perustuvaa todellisuuden tulkintaa olemisesta, kuin mitä historiassakin monilta osin on havaittavissa. Yksilön tulkintaa omavaraisesta ja omanlaisesta todellisuudesta kyseenalaistetaan edelleen todella paljon. Joukosta erottuvat siis tänäkin päivänä pelottomat ja rohkeat, jotka tekevät ja edustavat juuri sitä, mitä todella ovat.

Voisi myös kysyä, kuka todellisuuden todella määrittää oikeaksi tai oikeaoppiseksi? Todellisuus noudattaa kyllä tiettyjä sääntöjä varsinkin tässä havaitsemassamme kolmiulotteisessa ulottuvuudessamme, mutta totuus on tosiaan se, että sen me ainoastaan havaitsemme näkemällä. Ihmisen todellisuus koostuu useista ulottuvuuksista samanaikaisesti, joka muovautuu alati ajatuksen, kokemuksen ja tulkinnan muuttuessa. Ainoa mikä todella muuttuu, on tapa suhtautua ja nähdä asioita erilaisista kuvakulmista. Kun ajatus ja suhtautuminen muuttuu, muuttuu myös ihmisen sekä ulkoinen, että myös sisäinen todellisuus. Tällöin ulottuvuudet keskustelevat toistensa kanssa samanaikaisesti. Kolmas ulottuvuus saa ajatuksen kautta lisäksi uusia ulottuvuuksia. Tästä viitteitä antaa hyvin paljon teorit ja näkemykset neljännestä ulottuvuudesta, josta varsinkin kubistit olivat kiinnostuneita 1900-luvun alkupuolella.

Matemaatikko Georg Friedrich Bernhard Riemann (1826-1866) esittämä uusi näkökulma geometriaan 1860-luvulla toi vaihtoehdon Eukleideen periaatteelle. Kubistit kiinnostuivat epäeuklidisesta geometriasta 1900-luvun alussa, koska tämä mahdollisti lineaarisen perspektiivijärjestelmän sijaan kaarevan tilan ja uudenlaisten ajatustapojen käyttämisen tilan suhteen. Tämä johti neljän tai jopa useamman ulottuvuuden tilan syntyyn. (Bergström 2015, 322.)

Ulottuvuudet

Elämme siis kolmiulotteisessa todellisuudessa, jonka pystymme havaitsemaan. Toki voimme ymmärtää myös yksiulotteisuutta ja kaksiulotteisuutta. Jim Al-Khalili kirjoittaa kirjassaan ”Mustia aukkoja, madonreikiä ja aikakoneita” ulottuvuuksista seuraavanlaisesti.

Siinä missä S-kirjain muodostaa yhden kaarevan viivan, maaliläiskä kankaalla tekee muodon, eli alan. Kiinteillä kappaleilla, kuten kuutioilla, palloilla ja ihmisilläkin on geometrinen muoto jota voidaan sanoa tilavuudeksi. Nämä tapaukset, viiva, ala ja tilavuus, eroavat toisistaan niitä kuvaavien ulottuvuuksien määrässä. Viiva on yksiulotteinen, 1D, ala on kaksiulotteinen, 2D ja tilavuus on kolmiulotteinen, 3D. (Al-Khalili, 1999, 27.)

Henkilökohtaisen tutkintani kohteena onkin ollut viimeaikoina juurikin vielä yksi ulottuvuus pidemmälle, neljäs ulottuvuus. Olen inspiroitunut hyvin paljon kubistisesta suuntauksesta myös omissa maalauksissani, ja erinäisiä teoksia luettuani olen useasti törmännyt myös aikaisempien kubistien kiinnostukseen neljänteen ulottuvuuteen. Se on myös mielestäni hyvinkin johdonmukaista huomata kubistisia teoksia analysoitaessa, kuinka käsitys perspektiivistä, mutta myös ulottuvuuksista on rikottu ja murskattu, sekä rakennettu omaa mieltä ja näkemystä vastaavaksi.

Michio Kaku onkin kirjassaan ”Hyperavaruus” maininnut neljännen ulottuvuuden inspiroineen Pablo Picassoa ja Marcel Duchampia ja tätä kautta vaikuttaneen kubismin ja ekspressionismin, 1900-luvun ehkä tärkeimmät taiteen liikkeet, syntyyn. (Kaku 1994, 42.)

Tästä olen itse täysin samaa mieltä. Mielestäni varsinkin kubismin moniulotteisuus ja säännöttömyys, mutta silti jokin vieno ja älykäs johdonmukaisuus viehättävät todella merkittävästi.

Kuten perspektiivi osioita käsittelevässä kohdassa tulee ilmi Eukleideen luoman havaitsemisen teorian tuoman perustan oikeaoppiselle perspektiiviselle kuvaukselle, kubistit kiinnostuivat Riemannin teoriaan perustuvasta epäeuklidisesta. Luulen, että kubisteja on viehättänyt juuri ajatus jonkinlaisesta todellisuudesta näkyvän todellisuuden sisällä, jota itse kutsuisin neljänneksi ulottuvuudeksi. Pablo Picasson (1881-1973) tiedetään sanoneen maalaavansa muotoja kuten hän ne ajattelee, ei kuten hän ne näkee (Bergström 2015, 332).

Tästä pääsemmekin itse aiheeseen, kuinka itse henkilökohtaisesti neljännen ulottuvuuden tulkitsen ja koen ajatuksessani.

Mielestäni neljäs ulottuvuus on mielen ja ajatuksen ulottuvuus – jumal ulottuvuus, jossa kaikki on riippumatta ajasta ja paikasta yhtäaikaisesti, rikkoen kolmannen ulottuvuuden säännönmukaisuutta ja rajallisuutta. Mielikuvitus ja ajatus luo mahdollisuuden matkustaa ajassa ja fysiikan luomien sääntöjen ja rajoitteiden ulkopuolella, kuitenkin ottaen ne huomioon kolmannen ulottuvuuden muodoissa. Ajatuksen ja mielen avulla on mahdollisuus luoda korkeampi ulottuvuus, jonka avulla on mahdollisuus rikkoa ja purkaa olemassa oleva todellisuus osiin ja palasiin, analysoida se ja rakentaa ajatuksen avulla uudeksi. Ajatus ja mielikuvitus ovat rajattomia työkaluja, joiden avulla siirtyminen kolmannelta ulottuvuudesta neljälle on ainoastaan mahdollista.

Jim Al-Khalili kirjoittaa myös kirjassaan pohdintoja siitä, miten näemme jatkuvasti muotoja kolmeen ulottuvuuteen asti, mutta emme neljäulotteisia, koska ne eivät mahtuisi kolmeulotteiseen avaruuteemme. Hän toi myös esille ajatuksen, ettemme voisi edes ajatella neljäulotteista muotoa. (Al-Khalili 1999, 28.) Tästä olen tietenkin eri mieltä.

Ihmisen mieli on samanaikaisesti nollaulotteinen piste avaruudessa, tilassa, kuin myös neljäulotteinen mielikuvitus. Ihmisen fyysisuus on alun alkaen myös liikkeen kautta katsottuna nollaulotteinen, kunnes kehittyessään ja liikkumaan oppiessaan ulottuvuudet lisääntyvät kolmanteen ulottuvuuteen asti. Neljäs ulottuvuus onkin seuraava askel, mielen ja mielikuvituksen ulottuvuus.

Näkeminen ja havaitseminen mahdollistaakin tämän kolmiulotteisen maailman tutkimisen ja analysoimisen, mutta ajatus ja kyky tutkia näkemäänsä tarkemmin onnistuu mielikuvituksen ja ajatuksen avulla. Ihmiselle onkin suotu kyky analysoida näkemiään kohteita, purkaa ja rakentaa niitä ajatuksen tasolla uudeksi, mielen kaltaiseksi.

Kirsti Bergström on myös maininnut kirjassa ”Perspektiivi- kuvataiteen historiassa” Cézannen osoittaneen väylän näkemykseen, ”että havaitsemme enemmän kuin näemme”, mikä on toiminut merkittävänä tekijänä kubismin havaintorealismille. Tämän lisäksi kohteiden tunteminen eri näkökulmista sekä rakenteellinen todellisuuden kuvaus ovat häneltä peräisin. Cézannen tutkittua kohteita sisältäpäin analysoivat kubistit kohteitaan ulkoapäin liikkumalla niiden ympäri. Bergström tuo kirjoituksessaan esille myös kubismin olleen enemmän älyllistä kuin visuaalista taidetta. (Bergström 2015, 331.)

Aikanaan luotua kubismin suuntausta onkin helpompi ymmärtää ja analysoida ulottuvuuksien, kuin perspektiivin kautta. Perspektiivi on luotu matemaattiseksi

työkaluksi havainnon tarkasteluun ja tallentamiseen kuvataiteessa jo satoja vuosia ennen kuin on osattu edes käydä keskustelua erilaisista ulottuvuuksista. Tosin, ihmiset ovat varmasti osanneet ajatella, että on olemassa muutakin kuin mitä ”silmä havaitsee”. Ihmiset ovat kautta aikojen uskoneet toisinlaisiin olemisen muotoihin, kuten hyvin tunnetusti kristinuskossa mainittuihin paratiisiin, taivaaseen tai helvettiin. Paikat ja olemisen tilat vaihtelevat myös paljon uskomuksista tai uskonnoista riippuen, mutta on jo aikoja uskottu, että on muutakin, mitä ei ”normaalielämässä” välttämättä ole havaittavissa.

Kuten aikaisemmin mainittu, neljäs ulottuvuus on vahvasti vaikuttanut ja inspiroinut kubismin suuntaukseen. Kubistit ovat pyrkinet teoksissaan kuvaamaan kohteitaan hyvin monesta kuvakulmasta samanaikaisesti, mutta tarkastellessa teoksia tarkemmin, myös ulottuvuudet sekoittuvat toisiinsa. Osa analyyttisen kubismin teoksista vaikuttavat sulautuvan johonkin harmaaseen moniulotteiseen kulmien massaan, joka vahvasti vaikuttaa unenomaiselta havainnolta todellisuudesta, jossa ei ole juurikaan sääntöjä tai johdonmukaisuutta. Toisaalta analyyttinen kubismi on täydellinen kuvaus neljännen ulottuvuuden epäjohdonmukaisesta johdonmukaisuudesta, jossa kohteet luovat loputtomia varjoja ja kulmia itsestään ja toisistaan itsensä ja toistensa pinnoille.

Mielestäni analyyttinen kubismi onkin ollut tähänastisesti selkein ja onnistunein kuvaus neljännestä ulottuvuudesta. Analyyttinen kubismi on ollut hieno tutkimus pyrkiä osoittamaan mielen purkama ja analysoima kohde maalattuna kaksiulotteiselle pinnalle mahdollisimman moniulotteisesti yhtäaikaaisesti.

Tämä onkin mielestäni viehättävää juuri aiheen silkan mahdottomuuden ja loputtomuuden vuoksi. Neljäs ulottuvuus on käytännössä mahdottomuus todentaa tai ilmentää fyysisesti tässä todellisuudessa, jossa elämme, muutoin kuin maalaamalla ja luomalla kerroksittainen illuusio samanaikaisesta ja päällekkäisestä ulottuvuudesta ulottuvuuden päällä, tulkittuna mahdollisimman monesta kulmasta yhdenaikaaisesti.

Neljäs ulottuvuus on yksinkertaisimmillaan jumalainen mielikuviutus, ajatus ja kaikkeuden sielu, maailma, jossa kaikki on mahdollista eikä rajoitteita ole.

Lopputulema

Innostukseni neljännen ulottuvuuden pohtimiseen on lähtenyt tottakai myös kubistien kiinnostuksesta aihetta kohtaan, mutta myös henkilökohtaisesta ajattelustani elämän ja ajatuksen, mutta myös maalaamisen suhteen. Olen aina kokenut todellisuuteni sisältävän muutakin kuin vain tämän tylsän kolmessa ulottuvuudessa tapahtuvan mielikuvituksettoman elämisen ja olemisen, ja olenkin käyttänyt elämästäni satoja, ellei jopa tuhansia tunteja elämän ja yksilönä olemisen pohtimiseen. Toki myös palattuani maalaamisen pariin, olen kiitollinen löydettyäni mahdollisuuden viedä sitä kautta myös ajatteluni paljon pidemmälle. Maalaamalla voin jättää ikään kuin ajatukseni ja mieleni muistiinpanot jäljiksi kankaalle, josta minun on mahdollista poimia tarvitsemani oivallukset ja ajatukset käyttöni tulevia aiheita ja kohteita pohtiessani. Tahdon painottaa, että en ole tietokirjallisuuden kirjoittaja, mutta olen yrittänyt parhaani mukaan tuoda johdonmukaisesti esille tapaani ajatella yleisestä käsityksestä havaita ja lainata tieteellistä teoriaa sen tueksi. Sama pätee myös ulottuvuuksien suhteen, tosin koen, että minulle on tärkeää myös tuoda ja saada

näkemykseni ajattelustani ja tavastani käsitellä todellisuutta ja ulottuvuuksia ylös myös itselleni. Tämä on henkilökohtainen prosessini oman itseni kehittämisessä.

Tutkittuani kubismia, on se mielestäni lähinnä neljännen ulottuvuuden kuvaamista visuaalisesti. Olenkin rakastunut kyseiseen suuntaukseen mahdollisesti, ja aionkin osaltani perehtyä vielä kirjaimellisemmin sen historiaan ja erilaisiin ilmenemismuotoihin, mutta pyrkii viemään sitä vieläkin pidemmälle. Viimeaikoina olen törmännyt käsitteeseen ”Hyperkubismi”, josta tulee seuraava tutkimukseni aihe. Olenkin saanut yllättävältä tuttavuudeltani useita linkkejä aiheeseen liittyen, ja niihin ihmisiin, jotka sitä ovat jo tutkineet. Aihe ei tunnu olevan kovinkaan tuore, ainakaan en itse siitä vielä ole niin paljoa informaatiota löytänyt, mutta otettakoon tämä siis haasteena myös itselleni.

Haluaisin lisätä vielä muutamia pohdintoja aiheeseen liittyen. On helppoa elää ja tarttua tämän kolmiulotteisen maailman tarjoamiin kiinnepisteisiin ja houkutuksiin ja harhautuksiin, jottei ajatus ja mielikuviutus pääsisi todella oikeuksiinsa. Ajatus on suotu jokaiselle ajattelevalle olennolle työkaluksi matkustamaan ajassa, menneisyydessä ja nykyisyydessä, sekä luomaan ajattelun avulla matkoja tulevaan ikään kuin reitiksi tulevaisuuteen.

Aika on toisaalta vain ihmisen luoma käsite ja mitta määrittelemään jotakin. Jos aika otettaisiin pois välistä, tällöin mielen kautta visualisoitu tulevaisuus on mahdollista muuttaa todeksi samanaikaisesti ajatuksen kanssa. On mahdollisuus elää tulevaisuutta todeksi jo tänään.

Oikeanlaisella suhtautumisella on mahdollista saavuttaa tila, jossa mielikuviutus ja ajatus on ainoa vallitseva olotila, eikä elämää hallitse enää tarve tarttua tai takertua ”ajan” tuomiin merkityksettömiin kiinnekohtiin tai maallisiin tavoitteisiin, jotka sotkevat puhdasta mielen olemisen tilaa. Olla- tilaa, jota voisi kutsua myös neljännen ulottuvuuden monisäikeiseksi yhdenaikaiseksi olemisen tilaksi.

Rinnakkaiset ulottuvuudetkin voivat olla hyvinkin vain erilaisten ratkaisujen erilaisia lopputulemia. Tällöin ihmiset luovat itselleen päivittäin erilaisia ulottuvuuksia ja matkustavat avaruudessa tietämättään luoden todellisuuttaan toisenlaiseksi hetki hetkeltä, valinta kerrallaan.

Me elämme jatkuvasti yhteisessä, mutta myös erillisissä todellisuuksissamme, yhdenaikaisesti, luoden polkuamme sen mukaiseksi millaisiin tilanteisiin valinnat meitä johdattavat. (Miettinen, 2022b)

Mikulandskán tutkimuksia -teksti on kirjoitus kuvataideopintojeni ajalta Prahasta. Se on henkilökohtainen ajatusten purku tekstin muotoon. Opiskelu Prahassa kaikesta kaupungin kauneudesta ja virikkeistä huolimatta oli raskas ja opettavainen reissu, mutta Hyperkubismin kannalta välttämätön. Prahan taideakatemiassa oivalsin professorin kanssa keskusteltuani, miten

haluaisin maalata ja tuottaa taiteellisia teoksia, ja sama jatkuu vielä tänäkin päivänä. Tosin kubismi itsessään ei ollut taideakatemiassa, sielläkään, suosittua.

Mikulandskán tutkimuksia

Kuukauden päivät oleskelua ja ”opiskelua” Prahassa takanapäin. Kaupunki on vertaansa vailla kaikkine hienoine arkkitehtuurisine rakenteineen ja vanhan maailman tyyliin uskollisena rakennettuine linnoineen. Kevät tekee totisesti täällä tuloaan. Tukikohtana toimii Mikulandskällä erittäin mukavassa huoneistossa peräkammari. Asunto kokonaisuudessaan huokuu historiaa kaikkine kirjoineen ja vanhoine esineineen. Vuokra-emäntä ja isäntä ovat myös olleet enemmän kuin olisin voinut toivoa. Lämmin pariskunta, jotka omissa touhuissaan ovat omistautuneet käyttämään aikansa tehden mistä elämässään nauttivat, ainakin näin sivusta seuraajan silmin. Asioita sanotaan, silloin kun on sanottavaa.

Opiskelu on erilaista kuin suomessa. Opettaja on paikalla kerran viikossa, puhuen tsekkiä noin 20 muun oppilaan kanssa tunteja, keskustellen nykyaikasta, elokuvista ja milloin mistäkin. Oppilaat esittelevät töitään, saavat kritiikkiä niin hyvässä kuin pahassa. Kritiikki on kuulemma suoraa. Itse olen tämän kuukauden aikana keskustellut englanniksi noin 30 minuuttia opettajan kanssa, ja pitänyt 20 minuutin presentaation itsestäni. Aihe keskustelussa oli kiteytettynä: Unohda se kubismi. Ihan kuin olisin kuullut tämän lauseen ennenkin. Toinen pointti oli miettiä ajatusta omasta itsestäni. Mitä minä olen, ja mikä voisi olla se toinen Anssi joka tekisi jotain muuta, mikäli oikein häntä ymmärsin. Opettaja on mukava, sekä muut oppilaat myöskin. Suomeen verrattuna meininki tuntuu hyvin paljon sosiaalisemmalta, vaikka itse tsekkiläiset itseään hieman antisosiaalisena pitävätkin.

Maalaustyylini on ollut useamman vuoden hieman kubistinen, ja aihe onkin ollut lähellä sydäntäni. Monet ihmiset ovat kuitenkin kehottaneet siirtymään aiheesta eteenpäin, koska kyseisen tyyliuunnan kulta-aika on ollut kuitenkin jo viime vuosisadalla. Eli nykypäivänä olisi siis hyvä tehdä jotain ihan muuta, tällainen on ollut yleinen mielipide asian suhteen.

Tämän kuukauden aikana olenkin asiaa paljon miettinyt, jopa ehkä ensimmäisen todellisen luovan ”kriisin” äärellä. Aloitin maalaamaan totuttuun tapaan hyvin moniulotteista geometrisesti aseteltua näkymää ja havaintoa Prahan kaupungista, mutta kyllästyin näkemääni ja itseasiassa taulu alkoi kuvottaa minua itseäni. Taulu on synkkä, tumma, eloton ja mielikuvitukseton. Teknisesti taulu voi ollakin hyvin varma, mutta sillä ei ole kovinkaan paljoa tekemistä sen ajattelutavan kanssa, jota haluaisin ilmentää maalauksissani. Maalauksen tulisi olla myös vapaata ja hauskaa, nautinnollista, ei jatkuvaa analyysiä ja raskasta rakentamista. Kubismi toki aiheenakaan ei ole kovin kevyt, vaan se vaatii paljon asioiden analysointia ja tulkitsemista, mutta uskon että sille löytyy myös hieman vapaampi reitti, ja ehkä myös tätä kautta jatkoa perinteisemmälle tavalle ajatella kubismista.

Katsotaan minne tie vie. Kuukauden aikana muhinut syvä epäonnistumisen varjostama autiomaa alkaa vihdoon jälleen vihertää mielessäni. Visio on kirkas ja yksinkertainen. Vähän värejä, mustaa viivaa ja selkeitä rakenteita. Sirpaleista todellisuutta. Äkkinäinen havainto ja tulkinta. Ne tulevat olemaan ohjaksissa tulevissa tutkielmissani. (Ks. Kuvat xx)

En ole ennen juurikaan ajatellut tekemisiäni, tai että miten sen tulisi vaikuttaa johonkin tai onko sillä nyt jonkinlainen merkitys jollekin toiselle, koska olen lähtökohtaisesti tehnyt sitä henkilökohtaisen tutkimusmatkani vuoksi. Siksi keskustelut nykytaiteesta ja siitä, miten sen tulisi olla tai miten minä voisin tehdä sitä jonkinlaista nykytaidetta, on jotenkin hieman outoa. Itse koen ettei kenenkään tulisi tehdä jonkilaista asiaa se päämäärä mielessään, että se sopisi jonkinlaisen määritelmän sisään, tai että se olisi jonkin yleisen mielipiteen mukainen ratkaisu. En usko, että kovinkaan moni vanhoista mestareista on maalannut sen vuoksi, että joku on sanonut heille, että tee nykytaidetta, joka on nykytaiteen mukaista. He ovat maalanneet, koska se on ollut heille elämä ja intohimo. Se, että joku nyt kuvittelee ymmärtävänsä ja pitävänsä sitä manttelia käsissään määritellä jotain jonkinlaiseksi, on hieno homma sille jollekin.

Ihmiset rakentavat järkyttäviä muureja itsensä ja luovuutensa eteen vain, että toteuttaisivat jonkin toisen visiota jostakin. Mitä se nyt ikinä onkaan. Ei se ole minun mielestäni taiteen merkitys laisinkaan, että sanellaan mitä tehdään ja mihin suuntaan, ja mitä on ollut milloinkin ja mikä on tässä ajassa soveliaista. Turhanpäiväistä, mutta silti läsnä olevaa horinaa. Antaa ihmisten tehdä ja olla. Ei se tarkoita sitä jos maalaat tauluja, että sinun on automaattisesti ja välittömästi hypättävä nykytaiteen aallonharjalle, mikä nyt tuskin edes onnistuu väkinäisesti, ja mitä se edes loppujen lopuksi tarkoittaa. Ja ehkäpä kun rikkoo rajoja ja suuntaviivoja, eikä kuuntele skeptikkoja ja pessimistisiä mielipiteitä, voikin löytää itsensä kanssa paljon suuremman ymmärryksen kun voi uskoakkaan. Olalle taputukset ja kukkakimput eivät kestä kauaa, mutta ymmärrys säilyy ikuisesti. Ja ehkä se onkin parempi jättää maailmaan jotain ajatuksen ja sielun kanssa ja olla nimetön vaikka koko loppuelämänsä, kuin parrastella ja tehdä tyhjää. Elämä on sitä kuuluisaa vaihtokauppaa.

Todellinen merkitys on ajatus ja oivallus, näkemys jostakin. Puhdas visio. Ja kuinka se sitten asettuukaan kankaalle, on jokaisen henkilökohtainen asia. Kyllä taidehistoriaa tuntevien ihmisten tulisi muistaa, että moni suurista todellisista mestareista teki mitä halusi, ei mitä odotettiin tehtävän (Miettinen, 2023).

Kubismin historia

Kubismin historiaa

Kubismin alkusysäyksen yksi merkittävimmistä teoksista lienee Picasson Avignonin naiset vuodelta 1907. Maalari itse haki innoitusta Paul Cézannen (1839-1906) teoksista ja iberiläisestä kuvanveistosta, mutta teoksen elementteihin 38 vaikutti vahvasti myös afrikkalainen kuvanveisto. Tällöin Picasso loi uuden taiteen kuvata ihmistä ja anatomiaa vinoneliöiden ja kolmioiden muodossa. Teos muodostuikin merkittäväksi ja käännteentekeväksi luodessaan tietä vapaamalle ajatukselle käsitellä tilaa ja muotoa, mutta irrottautua muutoinkin länsi maisesta säännönmukaisuudesta. Teoksen ajateltiin olevan suuri älyllinen läpimurto. Teosta ei kuitenkaan pidetty pelkästään läpimurrollisena, mutta myös tahallisen rumana (Honour & Fleming, 1999. s.775,778.)

Maalattuaan Avignonin naiset, samoihin aikoihin Picasso tapasi Braquen, jonka jälkeen he työskentelivät yhdessä useita vuosia kehittäen samalla kubismin.

Työskentely ja teosten samankaltaisuus oli mennyt jopa niin intensiiviseksi, etteivät he osanneet sanoa kaikista töistäänkään mikä on kenenkin maalaama. Vuosien 1906–1909 välisen ajan Fasettikubismiksi kutsutut teokset pitivät sisällään abstraktia lähestymistä ja Cézanneltakin tuttuja piirteitä, kuten kaltevia pintoja osittain päällekkäisiä tasoja. Tätä seurasi analyttisen kubismin vaihe vuosien 1910–1912 välillä, missä teokset pirstaloituivat osiin hyvin abstraktiinkin muotoon. Teos analysoitiin ja rakennettiin takaisin ajatusta vastaavaksi kuvaksi. Synteettinen kubismi syntyi vuosien 1912–1914 aikana, jolloin abstrakti tapa tehdä palasi esittävään. Litteät ja värilliset muodot saivat seurakseen merkkejä ja kuvitteellisia muotojen viivoja, jotka tarkensivat teosta. (Honour, 1999, s.786-793.)

Matemaatikko Riemannin uusi näkökulma geometriaan kiinnosti myös kubisteja 1900- luvun alussa. Riemannin epäeuklidinen geometria puhutteli kubisteja mitätöidessään lineaarisen perspektiivijärjestelmän, jonka johdosta tilaa pystyttiin ajattelemaan uudella tavalla. Syntyi neljän tai jopa useamman ulottuvuuden tila. Tämä tila symboloi myös taiteilijoiden vapautta. (Bergström, 2015, s.322.) (Miettinen, 2024)

Huomionarvoista on myös Picasson kolmiulotteiset kitarakokeilut, joita hän teki vuosina 1912-1914. Picasso käytti mm. pahvia ja rautalankaa veistoksellisissa kitaroissaan, mutta nämä jäivät kuitenkin kokeilun asteelle. Picasso jatkoi työskentelyään kubismin parissa maalaten kaksiulotteiselle pinnalle. Hyperkubismi jatkaa näissä Picasson jalanjäljissä tuoden kolmiulotteisuuden keskeiseksi osaksi teosten rakennetta.

Löysivätkö varhaiset kubistit neljättä ulottuvuutta on tulkitsijasta kiinni. Hyperkubistisen filosofian periaatteiden kautta tarkasteltuna neliulotteista teosta ei voi toteuttaa kaksiulotteiselle pinnalle. Tämän vuoksi Picasson veistokselliset kitarat ovatkin ainoat teokset, jotka voidaan katsoa 4D taiteeksi. Hyperkubismissa tämä neliulotteisuus tehdään rakenteellisesti ja visuaalisesti näkyväksi niin teorian kuin käytännön toteutuksenkin kautta.

Kubismi ja Hyperkubismi

Kubismi jäi kaksiulotteiselle pinnalle, Picasson kitarakokeiluista huolimatta. Neljännen ulottuvuuden tavoittelu oli silti kuitenkin todellista, ja se riippuu tulkitsijasta, saavuttivatko varhaiset kubistit neljättä ulottuvuutta teoksissaan vai eivät.

Hyperkubismia voisi ajatella kubismina, joka on viety uuteen ulottuvuuteen. Kaksiulotteinen pinta on ”venytetty” kolmiulotteiseksi teokseksi. Kubismi nojasi myös aikansa tieteellisiin murroksiin, kuten Einsteinin suhteellisuusteoriaan ja Riemannin geometriaan, kun Hyperkubismin pohja on monulottuvuudellisessa todellisuuden sekä kokemuksen rakenteessa. Hyperkubistisen teoksen rakenne on myös selitetty ja määritelty sekä geometrisesti kuin myös filosofisesti.

Kun katsomme Kubismin suhteellisuusteoriasta inspiroitunutta ajan 4D suhtautumista ja vertaamme sitä Hyperkubismin mielen ja ajatuksen 4D määritelmään, ovatko nämä loppujen lopuksi edes kovin kaukana toisistaan. Hyperkubismin filosofia sanoo, että aika on vain mielen luoma illuusio, kaikki tapahtuu samanaikaisesti hetkessä, niin menneisyys kuin tulevakin. Jos aika on illuusio, se on silloin myös osa mielen ja ajatuksen rakennetta, eli ajatusrakenne. Nämä kaksi eivät siis ole toisiaan pois sulkevia tekijöitä. Ne ovat vain samassa ulottuvuudessa opeoivia rakenteita.

Jos ajattelemme moninäkökulmaisuuutta ja sekä kubistista, mutta myös hyperkubistista teosta, molemmat tarvitsee mieltä ja ajatusta teosta ymmärtääkseen. Todellisuudessa, oikeastaan

Hyperkubistinen teos on rakenteensa vuoksi sellainen, johon tulkitsijan tarvitsisi todella liikkua nähdäkseen kaikki näkökulmat kolmiulotteisuutensa ja kerrosrakenteensa vuoksi.

Hyperkubismi kunnioittaa Kubismia, eikä sen tarkoituksena ole vähätellä. Hyperkubismi on rakennettu Kubismin oppien ja periaatteiden päälle, mutta puhtaasta inhimosta ja kunnioituksesta viedä Kubismi vieläkin pidemmälle.

IV. HYPERKUBISMIN TUTKIMUS

Hyperkubismi käsitteenä ilmeni minulle vuonna 2022. Kuten aiemmin mainittu, minulla on ollut intohimoinen, jopa pakonomainen tarve viedä perinteinen Kubismi pidemmälle kuin mihin sen aikalaisensa päätyivät. Vaikka jo Kubismia tutkiessani niin kirjallisesti kuin maalaustenkin muodossa, en silloin onnistunut ilmentämään neljättä ulottuvuutta teoksissani, koska teos olisi tarvinnut yhden ulottuvuuden lisää.

Vuonna 2024 opiskellessani viimeistä vuotta Kankaanpään taidekoulussa (SAMK), lopputyöni *Kuution sisällä* (2024) käsitteli ensimmäistä kertaa kolmannen, neljännen sekä viidennen ulottuvuuden vuorovaikutusta. Vaikka teossarja *Silenced acceptance* sisälsi jo kolmiulotteista kokeilua akustolevyille, pidän silti lopputyömaalaus *Revelationia* ensimmäisenä hyperkubistisena tutkielmana. Siinä kerroksittainen kolmannen, neljännen ja viidennen ulottuvuuden teema on läsnä valokuvakollaaseineen ensimmäistä kertaa. Teos on hyvin ekspressiivinen, mutta rakenteellinen idea vastaa Hyperkubismin periaatteita. *Revelation* ennakoi tulevia teoksia sekä toimi vahvana suunnannäyttäjänä tulevalle.

Hyperkubismin periaatteet sekä filosofia on kirjoitettu osa I -artikkeliin. Tässä luvussa käydään läpi hyperkubistisen teoksen kaaviot sekä prosessikuvaus. Lisäksi luku sisältää hyperkubististen teosten analyysin.

Hyperkubistisen teoksen kaaviot

Hyperkubistiset teokset perustuvat geometrisiin kaavioihin. Kun tarkoituksena on ilmentää teoksissa hyperkubismin 3D-5D ulottuvuuslogiikkaa, on tärkeää myös tuoda esille tämä rakenne maalauksissa. Hyperkubismi ei ole vain kirjoitettu filosofia, vaan sen tarkoituksena on tuoda tämä ulottuvuuksien rakenne ja vuorovaikutus filosofian mukaisesti kerroksellisenä ilmi myös teoksissa. Tämä muodostaa kirjoitetun filosofian ja taiteellisen teoksen saumattoman yhteneväisyyden. Hyperkubismissa rakenteiden totuus ilmenee myös sen teoreettisena taustana. Maalaukset eivät ole vain ilmentymiä, vaan ne noudattavat Hyperkubismin rakenteellista logiikkaa.

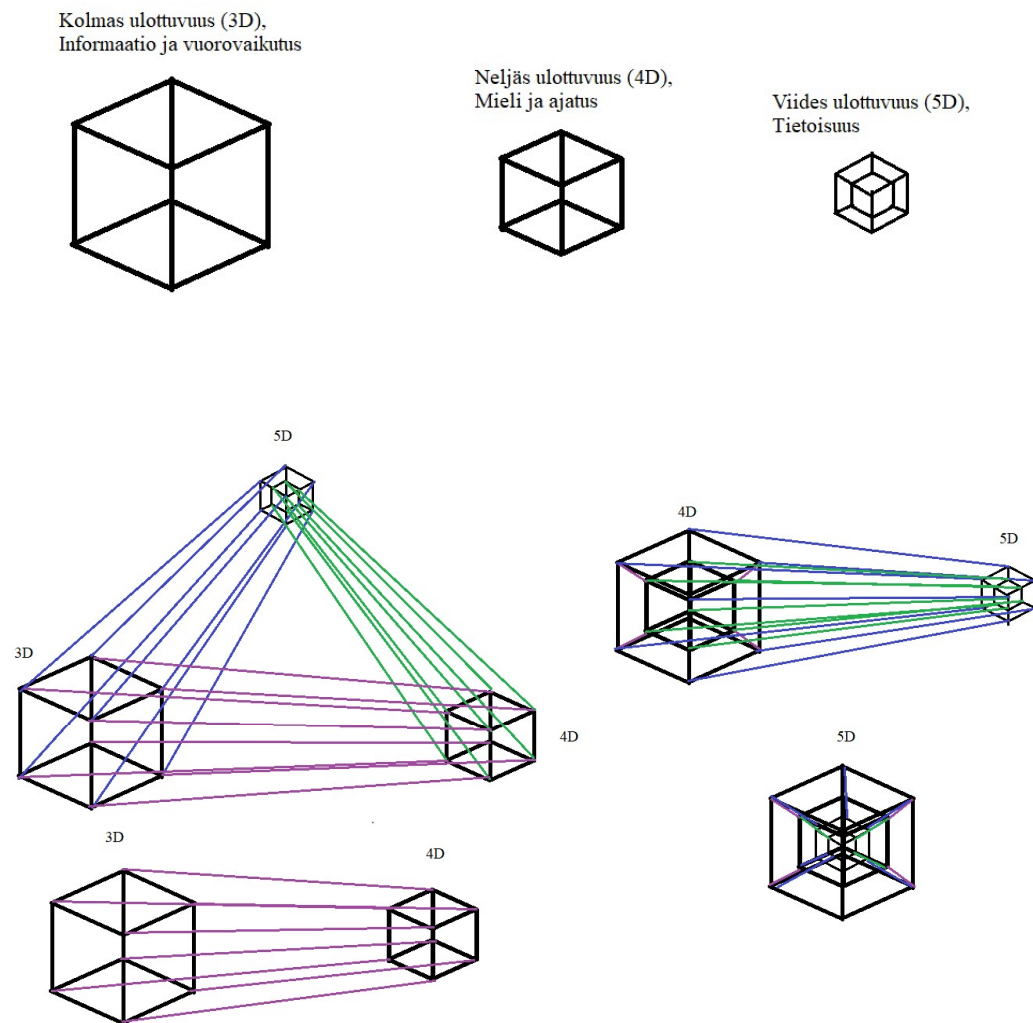

Hyperkubistisen maalauksellisen teoksen tuottamiseksi on tehty kompromisseja. Seuraavissa kaavioissa selitetään, miten teokset rakentuvat ja miten ulottuvuudet ilmenevät niissä. Tavoitteena on pitää teokset maalauksina, joten täydellisiä geometrisia muotoja on litistetty.

Näkymä edestä

(5D) ← (4D) ← (3D)

Tesserakti

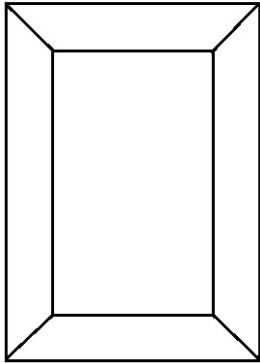

Kuutio



Kuutio



5D

Penterakti

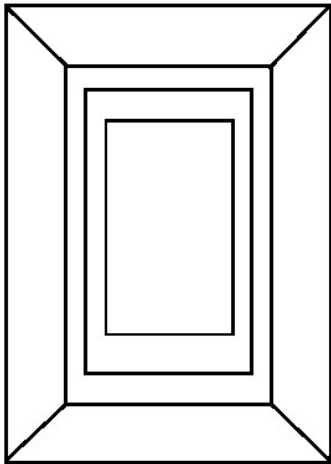

Guitar II

Kolmiulotteinen näkymä

Hyperkubismin filosofiassa tesseracti, joka kuvaa viidennen ulottuvuuden tietoisuutta (5D), on kaavioissa pienempi. Hyperkubistisen teoksen kaavioissa kuitenkin 5D tesseracti on suurin, koska se ilmentää suoraan teoksen pohjarakennetta fyysisesti, mutta myös filosofisesti. Tietoisuus toimii pohjana kokemukselle, mutta se toimii myös konkreettisenä fyysisenä pohjarakenteena hyperkubistiselle teokselle. Tämän jälkeen teos rakentuu saaden mielen ja ajatuksen kerroksen (4D) ja viimeisenä informaation ja vuorovaikutuksen kerroksen (3D). Yhdessä nämä kerrokset, ulottuvuudet, muodostavat 5D penteraktin.

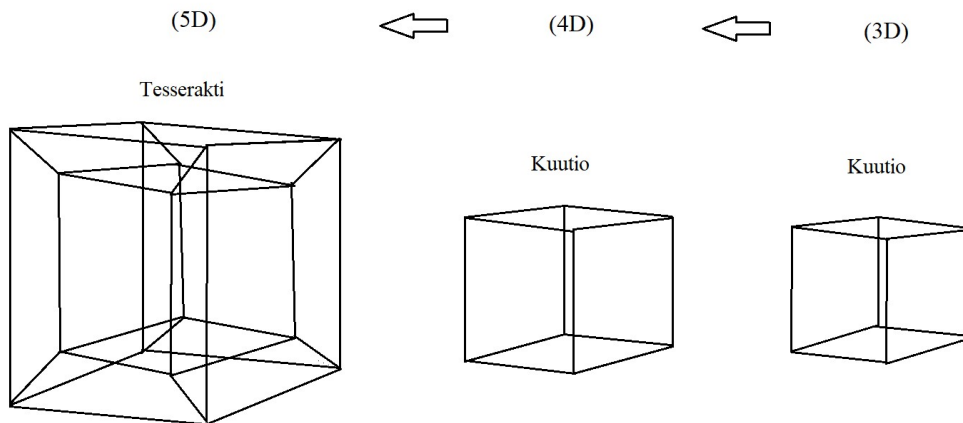

Hyperkubistissa teoksissa on käytetty geometrian ilmentämisessä kompromissia. Koska tavoite on tehdä kolmiulotteinen maalaus kerroksellisine rakenteineen, ei tutkittavan kohteen kuvaaminen ole mahdollista käyttäen täydellisiä geometrisia muotoja. Tämän vuoksi tesseracti, teoksen pohja, kuvataan kolmiulotteisena yhtenä seinämänä, joka on irrotettu tesseractista. Kuutiot kuvataan litistettynä kolmiulotteisina tasoina. Tämä kompromissi mahdollistaa kolmiulotteisen maalauksen rakentamisen sekä ulottuvuuksien ilmentämisen yhdessä teoksessa, säilyttäen kuitenkin matemaattisen logiikan.

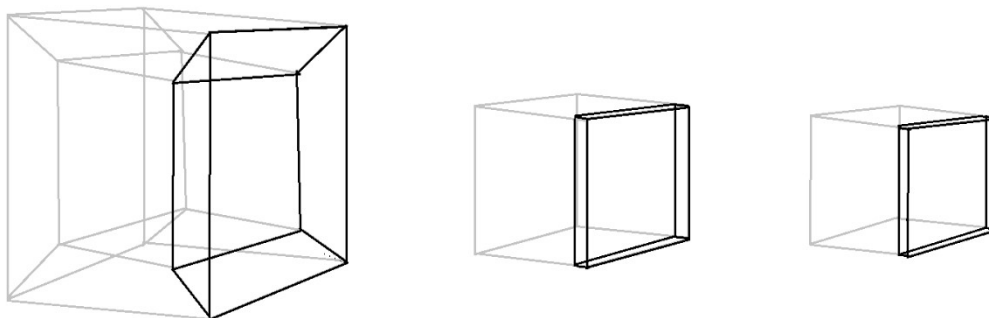

(5D) ← (4D) ← (3D)

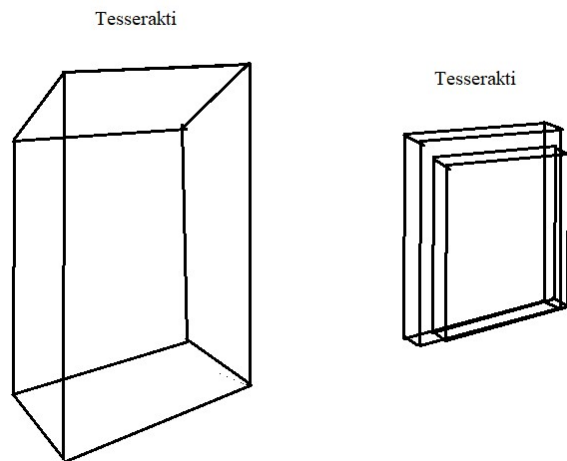
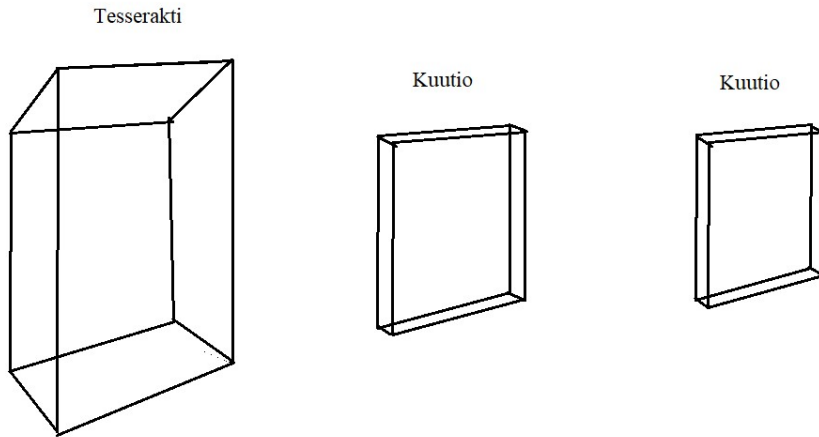

Kun kaksi kuutiota yhdistyvät, ne muodostavat toisen tesseractin. Informaation ja vuorovaikutuksen kuutio (3D) yhdistyy mielen ja ajatuksen (4D) kuutioon, jolloin muodostuu 4D tesseracti. Kun mielen ja ajatuksen tesseracti yhdistyy tietoisuuden tesseractiin, syntyy tietoisuuden (5D) penterakti. Teos kokonaisuudessaan on siis viisiulotteinen kokonaisuus, joka pitää sisällään kolmannen ulottuvuuden informaation ja vuorovaikutuksen, sekä neljännen ulottuvuuden mielen ja ajatuksen.

5D

Penterakti

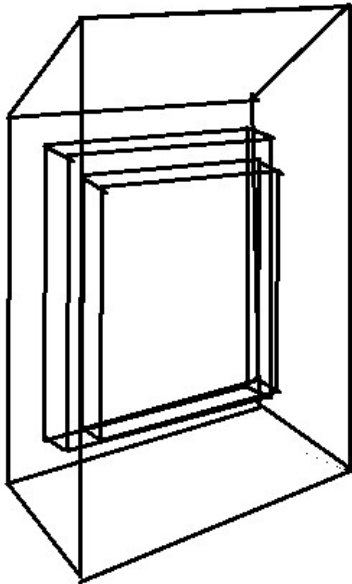

Prosessikuvaus; Guitaar II

Guitaar II -tutkielman prosessikuvaus osoittaa, kuinka hyperkubistinen tutkielma on rakentunut alusta alkaen. Rakenne todentaa kaavioissa osoitetut ulottuvuudet sekä niiden välisen vuorovaikutuksen. Hyperkubistisessa teoksessa kerrokset kuvastavat kolmatta (3D) ja neljättä (4D) ulottuvuutta, ja teoksen pohja viidennettä (5D) ulottuvuutta.

Teoksen kolmiulotteiset pohjat ovat puusta valmistettua käsityötä, jotka olen tehnyt erityisesti näitä teoksia varten. Tämän jälkeen pohja pohjustetaan, jolloin se on valmis luonnostelua varten. Luonnostelu tehdään hiilellä. Luonnosvaiheessa muodostuva kuva on kevyt ja nopea, lähes ajatukseton prosessi. Luonnos syntyy vapaasta käden liikkeestä ja turhasta analyysistä. Tässä kohtaa luonnostelu on läsnäolevaa ja lähes tietoisien tiedostamatonta tekemistä, jossa tekemistä ohjaa kokemus ja ymmärrys kitaran muodosta ja olemuksesta. Luonnosteluvaiheen jälkeen laitetaan pohjaväri ja ensimmäiset kollaasielementit. Kollaasielementteinä toimii puunsiyitä mukaileva DC-fix pinta, joka liimataan kiinni.

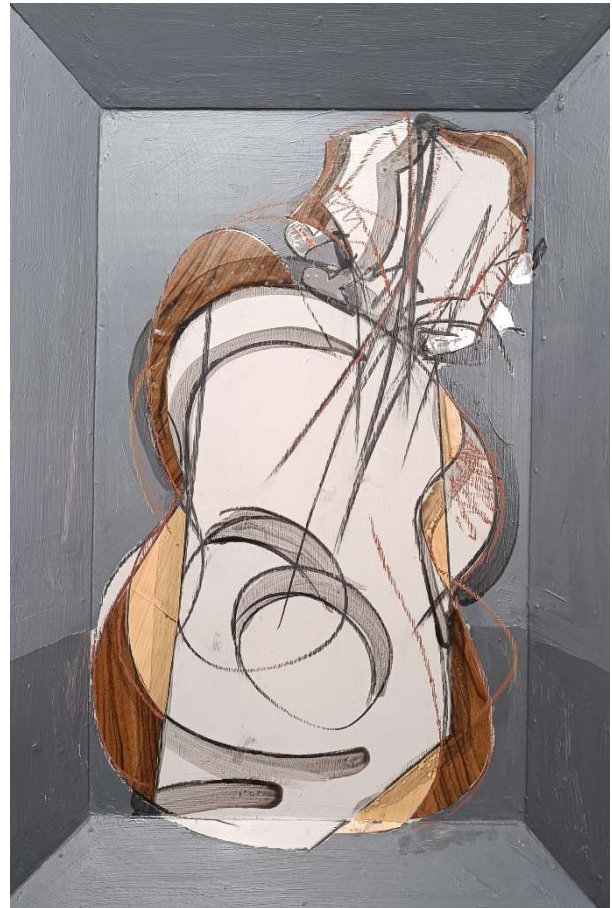
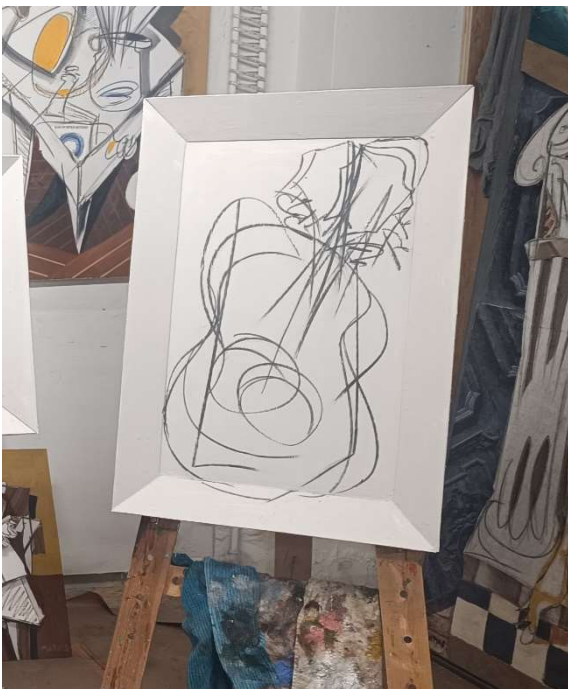

Jo alusta alkaen kitara pyritään ilmentämään sen tunnistettavien elementtien kautta. Kollaasien asettelu, erilaiset kollaasimateriaalit sekä luonnoksen viiva muodostavat kitaran olemuksen. Kolmiulotteinen pohja toimii teoksen pohjana konkreettisesti, mutta myös filosofisesti. Lopullinen teos rakentuu pohjaan luonnostellun kitaran mukaisesti ja sen ohjaamana. Tällöin Hyperkubismin filosofia viidennen ulottuvuuden tietoisuudesta saa visuaalisen raaminsa. Kuten elämässä tietoisuus on kokemuksen ja todellisuuden perusta, hyperkubistisessa teoksessa pohja on kokonaisuuden perusta.

Ennen kerroksia pohjaan lisätään konkreettisia paloja oikeasta kitarasta, joka on toiminut alkujaan mallina itse luonnokselle. Kitara, josta havainto on luonnosteltu ja piirretty, muodostuu osaksi teosta. Tämä tuo konkreettisen kolmannen ulottuvuuden informaation ja vuorovaikutuksen osaksi teosta. Teos on samaan aikaan havainto ja kokemus itse maalattavasta kohteesta, mutta myös maalattava kohde itse, purettuna ja uudelleenrakennettuna.

Perinteinen Kubismi käytti kollaasia tuodakseen esiin todellisia piirteitä todellisuudesta, mutta Hyperkubismissa kolmiulotteiset todelliset konkreettisen esineen osat toimivat todellisuuden fragmentteina. Kubismi pysyi kaksiulotteisella pinnalla, kun taas Hyperkubismissa maalaus on kolmiulotteinen. Tämän vuoksi Hyperkubismissa näitä konkreettisia esineiden osia kutsutaan kolmiulotteiseksi kollaasiksi, eli *3D-kollaasiksi*.

Pohjakerroksen valmistuttua on ensimmäisen kerroksen vuoro, joka ilmentää mieltä ja ajatusta (4D). Hyperkubistisessa filosofiassa neljäs ulottuvuus, mieli ja ajatus, on kolmannen ulottuvuuden, informaatio ja vuorovaikutus, ikään kuin ”varjo”. Neljännen ulottuvuuden kerros ilmentää siis viivaa ja ajatusta, tulkintaa kohteesta.

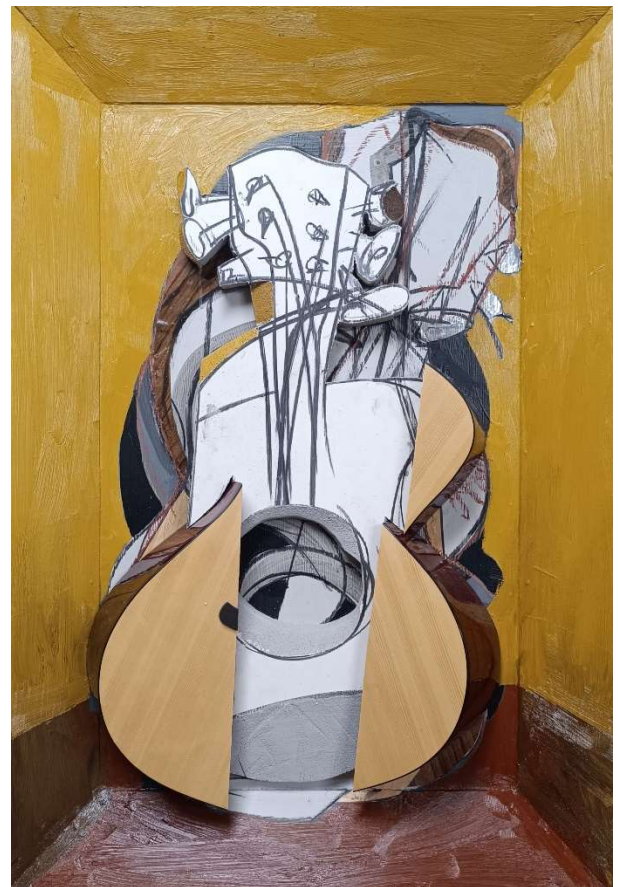

Jokainen taso tehdään siis omaksi teoksekseen. Vaikka alempi kerros jää ylemmän alle, silti se toteutetaan niin, kuin se olisi itsenäinen teoksensa. Näin ollen jokainen taso ilmentää itseään mahdollisimman hyperkubistisen filosofian mukaisesti. Ensimmäinen finfoam kerros ei tuo tähän poikkeusta.

Kun neljättä ulottuvuutta kuvaava kerros on saanut kollaaselementtinsä, siirrytään viimeiseen, kolmannen ulottuvuuden, kerrokseen. Kolmatta ulottuvuutta kuvaava finnfoam kerros asettuu samalle tasolle 3D kollaaselementtien kanssa, ja saa lisäksi kitaran kaulaa kuvaavia elementtejä, sekä ruuvit, joihin kielet kiinnitetään. Kielet risteivät eri ulottuvuuksien välillä, mikä luo jännitteen ja vuorovaikutuksen ulottuvuuksien välille.



Teokseen lisätään vielä öljyvärin päälle tulevat mediumilla lisätyt varjot, jotka ilmentävät jo monistuneiden muotojen varjoja sekä moniulotteisuutta. Hyperkubistisessa filosofiassa varjo on osa teoksen rakennetta. Teoksessa varjot ilmenevät kolmella eri tavalla. Maalattuina, mediumin avulla tehtyinä illuusioina, sekä kolmiulotteisten muotojen vuoksi syntyneistä luonnollisista varjoista. Teos luo siis varjoja varjojen päälle, niin ajatuksellisesti kuin konkreettisestikin.

Teoksen viimeistelyyn kuuluvat rautalangasta tehdyt kielet, jotka tuovat viimeistelyn teokselle. Kielten rooli on tärkeä. Ne tekevät ulottuvuuksien välisen vuorovaikutuksen konkreettisesti näkyväksi. Kitaran kaulat yhdistyvät, kielet risteävät pinnoilla ja teos muuttuu omaksi järjestelmäkseen.



Hyperkubistiset tutkielmat

Hyperkubismin ensimmäinen todellinen tutkielma oli lopputyöni *Revelation*, jossa ensimmäistä kertaa kolmiulotteisuus ja ulottuvuuksellinen vuorovaikutus tuli todella näkyväksi. Se ei kuitenkaan toteuttanut Hyperkubismin manifestin mukaisia ajatuksia täsmällisesti, mutta ennakoivat vahvasti tulevaa. Kuten perinteisen Kubismin tutkimuksissa, myös Hyperkubismin tutkimukset ovat olleet sekä maalauksellisia, mutta myös ajatuksellisia.

Tutkielmat ennen manifestia

Revelation

Pieni katsaus menneisyyteen

Vuonna 2023 opiskelin Prahassa paikallisessa taideyliopistossa, AVU:ssa (Akademie výtvarných umění) vaihto-opiskelun merkeissä ja tapasin kesällä tuttavani Kimmo Gustafssonin, jolle oli sattunut välilento Prahaan hänen ollessa jalkapallomatkailaan Espanjassa. Tapasimme ja Gustafsson kertoi uudenlaisesta innovatiivisesta akustolevymateriaalista, jota olisi helppo käsitellä ja jolle olisi myös helppoa maalata. Turveakustolevyä valmisti Konto oy. Tämän lisäksi akustolevy olisi täysin suomalaisesta pintaturpeesta valmistettua ja näin ollen hyvin ekologinen vaihtoehto taiteen tuottamiseksi. Olin noihin aikoihin kehitellyt mielessäni uudenlaista tyyliisuuntaa maalauksen suhteen, hyperkubismia, ja yrittänyt etsiä mahdollisuutta lisätä kolmiulotteisuutta sekä reliefimäisyyttä maalauksiini, ja materiaali kuulosti loistavalta vaihtoehdolta näihin kokeiluihin. Sovimme, että kun olemme molemmat takaisin Suomessa, aloitamme materiaalikokeilut välittömästi.

Vuoden 2023 henkilökohtainen näyttelykalenteri oli suhteellisen tiukka, sillä vuoden aikana otin osaa uudenlaisella tavallani maalata pelkästään Prahassa kahteen ryhmänäyttelyyn. Suomeen palatessani odotti yksi ryhmänäyttely, Art Majaalahti 2023, johon vein vanhempia teoksiani. Uudenlaiset maalaukset saivat uutta pontta silloisella työtilallani Salhojankadulla, jossa hiilikynällä tehtiin ääriivoihin ja öljyllä maalattuihin taustoihin yhdistyivät vielä kollaasitekniikka kierrätetyistä tapetti, sanomalehti sekä kangasmateriaaleista. Olin käyttänyt kollaasissa kyseisiä elementtejä jo aikasempina vuosina, joten työskentely materiaalien parissa oli tuttua. Luvassa oli vielä näyttely Porin Saskioiden Galleriassa, Porissa, joka kulki nimellä ”Metamorphosis” sekä Galleria Rongassa, Tampereella, jossa ensimmäinen teossarja, joka syntyi kyseisestä pintaturpeesta valmistetusta akustolevymateriaalista, oli nimeltään ”Silenced acceptance”.

Vuoden 2024 aikana oli määrä valmistua Satakunnan ammattikorkeakoulusta kuvataiteilijaksi. Lopputyö koostui kahdesta osasta, sekä maalauksellisesta lopputyöstä, kuin myös kirjallisesta osuudesta. Lopputyön kirjallinen osuus käsitteli matkaani maalarina, mutta myös kubistisia pohdintojani kokonaisuudessaan. Sain myös kirjoitettua opinnäytetyöhöni pienen maistiaisen pohdinnoistani ulottuvuuksien suhteen, ja kirjoitin henkilökohtaiset näkemykseni teorian muotoon, joka kulkee nimellä *Kuutio, teoria ulottuvuuksista*. Tämä tulisi toimimaan myös tulevien hyperkubististen maalausten sekä manifestin pohjana. Kirjoitus on tarkasteltavissa opinnäytetyössäni nimeltä *Kuution sisällä* (2024).

Tekninen toteutus

Revelation maalaus on kokonaisuus, jossa yhdistyy kollaasi, öljymaalaustekniikka sekä reliefimäisyys kolmiulotteisine muotoineen. Teos on saanut inspiraationsa yhteiskunnassamme vallitsevista teemoista, mutta myös Raamatun kertomuksista ja näkökulmista. Teos on kokoa 200x400cm, ja sen syvyys on noin 10 cm. Painoa teoksella on huomattavasti.

Teoksen valmistus alkoi materiaalilauksilla, jotka onnistuivat helposti tilaamalla akustolevyä Konto Oy:ltä, ja materiaali saapui näppärästi rahdilla työtilalleni. Olin aikaisemmin saanut kierrätysmateriaaleja rakennustyömaalta, kuten pahveja ja aaltopahvia tulevien akustolevyteosteni taustalevyiksi. Minun täytyi siis ensin rakentaa teokselle alusta pahvilevyistä sekä puurimoista akustolevyn pitämiseksi sekä suorana, mutta myös paikallaan. Pahvit liitettiin ensin teipaten yhteen, jonka jälkeen akustolevyt liimattiin puuliiman avulla pahvin päälle. Tämän jälkeen rakennettiin puista kehikko, jonka päälle liimattiin pahvin ja akustolevyn muodostama kokonaisuus. Tämä pitäisi teoksen suorana sekä vähentäisi teoksen elämistä. Teoksen ripustuksen kannalta oli myös tärkeää tehdä kehikosta ja taustalevystä vahva, tulihan teos painamaan useamman kymmentä kiloa.

Kun taustarakenteet olivat kuivuneet, oli aika alkaa hahmottelemaan itse teosta. Teokseen haettujen kolmiulotteisten muotojen vuoksi teoksessa käytettiin kahta kerrosta akustolevyä. Ensimmäiseen kerrokseen hahmoteltiin taustojen tulevat veistokohdat sekä rakenteet, jotka toimivat myös teoksen teknisenä taka-alana. Päällimmäiseen kerrokseen tulivat teoksen hahmot ja etualan elementit. Teos rakensi jo itsessään tässä kohtaa suuren näyttämöllisen vaikutelman, jossa asiat tapahtuivat eri tasoissa. Hahmotelmat tehtiin spray maalilla ja hiilikynällä.

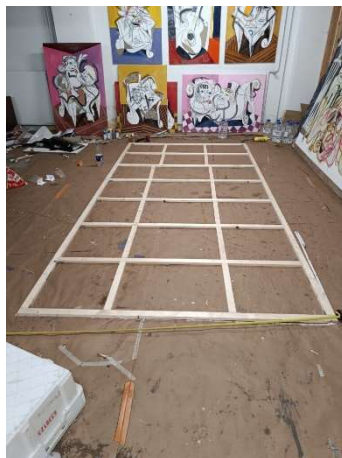



Hahmotelmien ja ääri viivojen jälkeen alkoi teoksen veistäminen, jolloin syvennykset sekä kolmiulotteiset muodot vahvistuivat. Koska akustolevyä leikattaessa levyn pinta rikkoutuu, paljastuu alta haperomaista purumaista materiaalia, joka rapisee irti rakenteistaan. Tämän vuoksi jokainen veistetty kohta tuli käsitellä puuliimaveden avulla, sekä näiden päälle liimattiin kartongista leikattu sopiva palanen, joka myös mahdollisti myöhemmin maalaamisen kyseiseen kohtaan. Ehjälle akustolevyille voi maalata pelkän gessolla käsittelemisen jälkeen, mutta jos materiaalia veistää, täytyy veistetty pinta ”sinetöidä” esimerkiksi liimavedellä, ja tasaisen pinnan saamiseksi käyttää esimerkiksi kartonkia vielä lisäksi.



Teos sai lisäksi vanhoja tapetteja tuomaan illuusion tilasta, vanhoista vaatteista tehtyjä kollaaselementtejä sekä öljymaalauksen kautta lattiaruudukon ja kuvassa näkyvän kupolin päälle meren aallokkoa kuvaavaa tekstuuria. Hahmot saivat myös ihmiskasvojen elementtejä vanhoista julisteista.

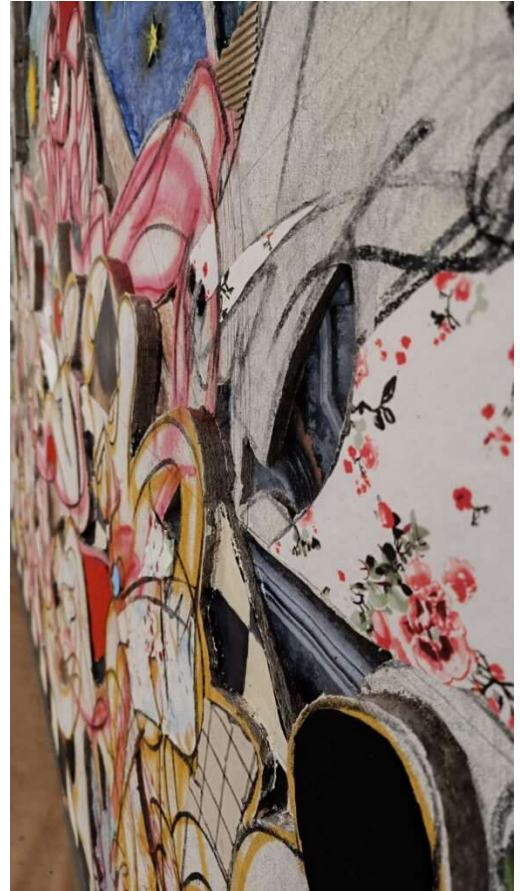
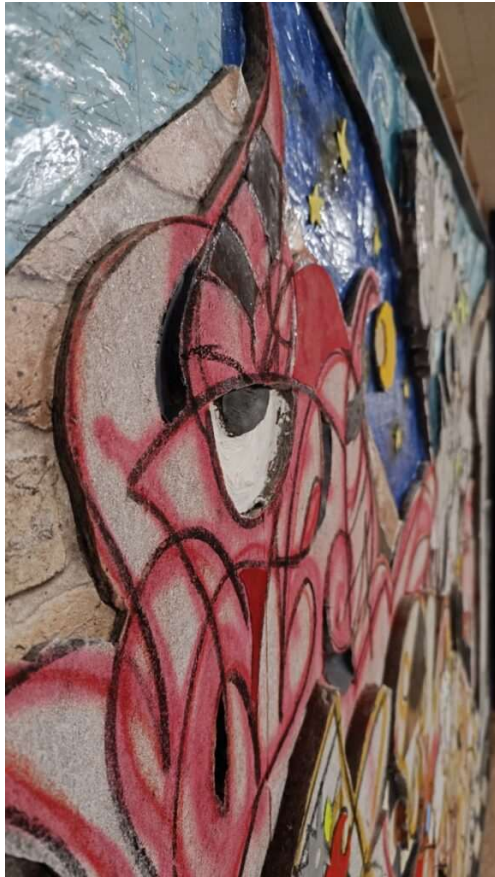

Teoksen valmistuttua, teoksen kolmiulotteisuutta ja valon sekä varjon leikkiä vahvistamaan tehtiin komposiittimateriaalista kehykset, joka sopi teokseen kuin luonnostaan. Teoksen valmistaminen oli monipuolinen haaste kokonsa, mutta myös

painonsa suhteen. Valehtelematta kaikkine materiaaleineen teoksen paino saattaa olla sen 50-60 kiloa ja yksin työhuoneella sitä käsitellessä välillä vaakatasossa ja välillä pystyasennossa teki teoksen tuottamisesta jopa fyysisen urheiluvoiton. Teos oli nähtävillä lopputyönäyttelyssämme nimeltä Liminal, taidekeskus Mäntinrannassa Tampereella.

Henkilökohtainen pohdinta ja ulkopuoliset näkökulmat

Pakko sanoa, että jälkepäin ajateltuna olen kyllä teokseen hyvin tyytyväinen, mutta teosta valmistamassa olisin toki halunnut sen olevan ensimmäinen hyperkubistinen teokseni. Teoksen fyysinen valmistaminen oli ponnistus itsessään, mutta henkinen pettymys jälleen siitä, etten pystynyt ilmentämään ajatuksiani mielestäni riittävällä tasolla, oli valtava. Vaikkakin pidän teoksesta, janoan silti tulevissa teoksissani paljon ulottuvuudellisempia näkemyksiä ajatuksistani. Onneksi nämä uudet teokset ovat jo tekemässä tuloaan tutkielman muodossa tällä hetkellä. Hyperkubismin manifesti julkaistaan vuoden 2025 alkuvuoden aikana.

Yleisön reaktio teokseen oli mukava. Ajattelen, että teos tuokoon jokaiselle katselijalle henkilökohtaisen tulkintansa mukaisen lopputuleman.

Teos mainittiin myös Satakunnan kansan artikkelissa, joka lämmitti sydäntäni kyllä. Maalauksessani esiintyvien elementtien vertaaminen aikansa mestareihin toki toi ja tuo edelleen lämpöä, mutta myös vastapainoa muille teoksen maalaamisen aikana kokemilleni hieman kyseenalaisille toimille ja kommentteille. (Miettinen, 2025)

Roses on a bowl at the table, 2025

Roses on a bowl at the table -tutkielma on Revelationin jälkeinen teos, joka jatkaa akustolevylle tehdyn maalauksen teemaa. Tässä tutkielmassa valokuvakollaasi sisälsi ruusuista otettuja kuvia eri kuvakulmista ja eri valaistuksessa, jolloin saatiin eri perspektiivit ja valot ja varjot samaan teokseen. Valokuvakollaasin lisäksi teoksessa käytettiin vanhoja vaatteita, kartonkia, pahvia sekä öljyvärejä ja mediumia. Tutkielma on tehty ennen manifestia.

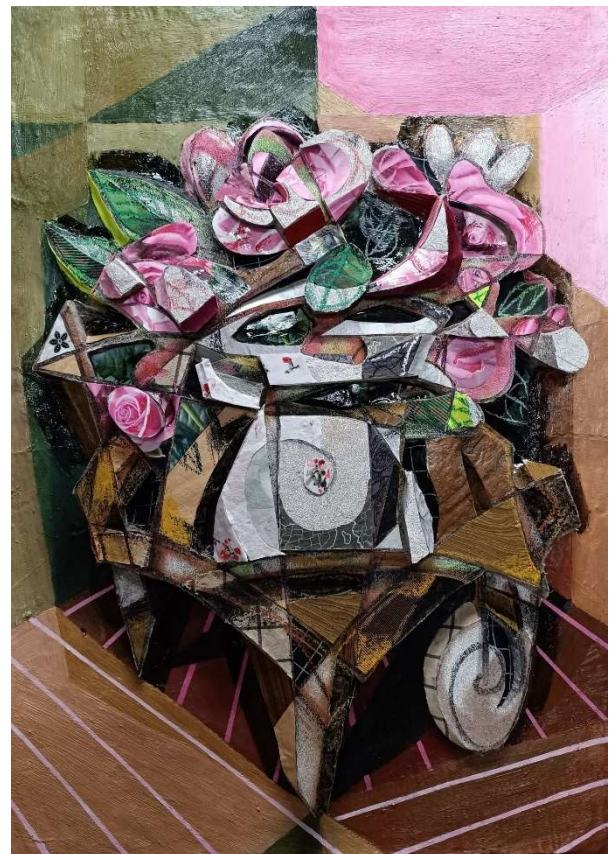

Portrait of a woman, 2026

Portrait of a woman -tutkielma on aloitettu jo vuonna 2025, samoihin aikoihin edellisen teoksen kanssa, mutta jäi viimeistelyä vaille kesken. Hiljattain valmistuneessa tutkielmassa on nähtävissä naisen kasvokuvat eri perspektiiveistä, aseteltuina piirrettyyn kasvomuotoon, joka on purettu ja uudelleenkasattu. Teoksessa on käytetty jälleen vanhoja materiaaleja, kuten aaltopahvia, vanhoja vaatteita, sekä valokuvakollaasia. Teoksessa käytetty kierrätetty pikkutakki oli myös mallin päällä kuvia otettaessa, joka tuo jälleen teokseen konkreettisen todellisuuden.

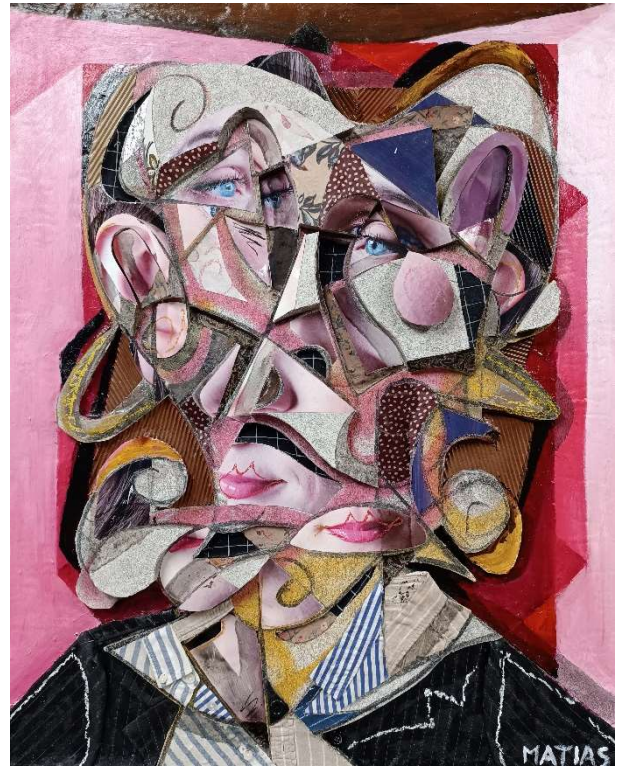

Tutkielmat manifestin jälkeen

Siinä missä tutkielmat ennen manifestia jatkoivat samaa teemaa Revelation teoksen osalta akustolevyn käytön ja hieman ekspressiivisen työskentelytavan suhteen, siirtyvät manifestin jälkeiset tutkielmat analyttisempaan ja rakenteellisempaan suuntaan Hyperkubismin filosofian mukaisesti. Kuten teosprosessissa on osoitettu, hyperkubistiset finnfoamille tehdyt tutkielmat ilmentävät Hyperkubismin ulottuvuuksellista ja filosofista rakennetta täsmällisesti.

Manifestin jälkeisissä tutkielmissa on myös mukana kolmivaiheinen prosessi. Jokainen kohde tehdään kolmeen kertaan, joka muodostuu itsessään prosessiksi. Ensimmäinen teos on puhdas havainto ja rakenteen analyysi, toinen teos tuo mukanaan 3D-kollaasin ja rakenteen selkeyden ja kolmannen teoksen tarkoituksena on ilmentää Hyperkubismin filosofiaa täysin jokaisella filosofiassa mainitulla tavalla. Tutkielmat jaetaan seuraaviin vaiheisiin: **vaihe I**, **vaihe II** sekä **vaihe III**.

Vaihe I

Vaihe I pitää sisällään ensimmäiset manifestin jälkeiset tutkielmat: *Guitar*, *Chessboard at the table* ja *Banas, apples and mariskool -bowl at the table*.

Nämä tutkielmat ovat asetelmista maalattuja, ja niiden tarkoituksena on ollut ilmentää havaintoa purettuna ja uudelleenrakennettuna käyttäen finnfoamia sekä kollaasielementtejä. Nämä ovat ensimmäisiä tutkielmia, jotka on pyritty rakentamaan täysin Hyperkubismin filosofian ja periaatteiden mukaisesti. Materiaaleina on toiminut vanhat lipastosta saadut vanerit, pizzariassa käytetyt vanhat finnfoam eristeet sekä vanhat pahvit ja vaatekappaleet.

Guitar, 2025

Guitar -tutkielman tutkimuskohteena on ollut kitaran monistautuminen, valon ja varjon leikki sekä rakenteellisen totuuden etsiminen. Teoksessa ulottuvuuksien välinen jännite ja vuorovaikutus toteutuvat ja materiaalivalinnat tukevat hyperkubistista työskentelytapaa.



Chessboard at the table, 2025

Chessboard at the table -tutkielmassa perehdytään perspektiivin muuttumiseen samalla tasolla. Shakkinappulat ovat yhdellä tasolla nähtävissä kolmesta eri suunnasta, suoraan edestä, viistosta sekä päältä. Shakkilaudan pinta venyy ja asettaa perspektiivin tarkasteltavaksi monesta suunnasta. Shakkinappulat muodostavat filosofiassa kuvatun rakenteellisen varjon ominaisuuden.



Banas, apples and mariskool -bowl at the table, 2025

Banas, apples and mariskool -bowl at the table -tutkielmassa pöytäliina ilmenee kollaasina teoksen yläreunassa. Banaanit ja omenat pyrkivät ulos teoksesta luoden samalla ulottuvuuksien välisen jännitteen. Valot ja varjot leikkivät teoksessa samanaikaisesti niin maalattuina kuin todellisen valon tuoman varjoefektin avulla.

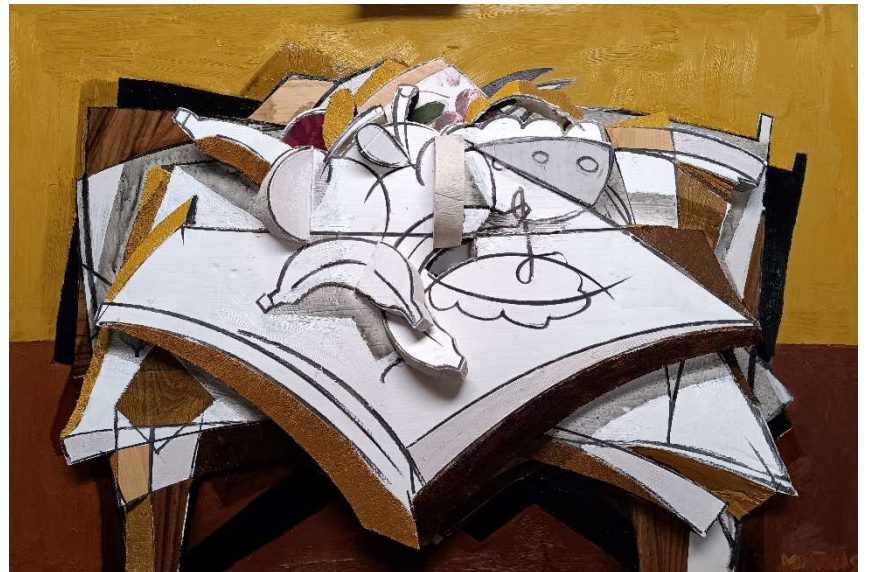

Vaihe II

Tämä vaihe lisää rakenteellisuutta ja ulottuvuuskellisuutta entisestään. Teoksille rakennetaan aiemmin kaavioissa esitetty kolmiulotteinen pohja, joka ilmentää tesseraktin seinämää. Teokset saavat kerrosten lisäksi 3D-kollaasin, joka ilmenee kitaran leikattuina osina, pöydän paloina sekä shakkilaudan pintoina. Tutkielmissa Hyperkubismin filosofian mukainen rakenteellinen totuus ilmenee Vaiheen kaksi teoksissa entistä syvemällä tasolla. Prosessin vuoksi vaiheen kaksi teokset noudattavat vaiheen yksi havaintoja.

Guitar II, 2026

Guitar II -tutkielma on analysoitu prosessikuvauksessa tarkasti. Teos ilmentää kokonaisuudessaan Hyperkubismin periaatteita. Kitara muodostuu teoksessa omaksi järjestelmäkseen, joka vuorovaikuttaa itsensä kanssa.



Chessboard at the table II, 2026

Chessboard at the table -tutkielma noudattaa samaa vaiheen kaksi logiikkaa kolmiulotteisen pohjan ja 3D-kollaasin kautta. Pöydän palat noudattavat rakenteen rehellisyyttä rakenteineen, pultteineen ja liitoksineen. Shakkilaudan perspektiivi muuttuu monella tapaa vain edestäpäin katsottuna. Kolmiulotteiset muodot luovat varjot varjojen päälle. oikean shakkilaudan palat luovat havainnon sekä mielen ja ajatuksen kautta piirretyn shakkilaudan ja todellisuuden välille.



**Banas, apples and mariskool -
bowl at the table II, 2025**

Banas, apples and mariskool -bowl
at the table -tutkielmassa toistuu
vaiheen yksi rakenne. Banaanit
ulottuvat ulos pinnasta, samoin
omena. Pöytäliina roikkuu
pöytäliina on muodostunut
kollaasielementiksi ja teos asettuu
edellisten kaltaisesti
kolmiulotteiseen tilaan. Teoksen
kolmiulotteiset muodot luovat
varjoja maalattujen
illuusiovarjojen päälle.



Vaihe III

Vaihe III on vielä tutkimuksen alla, ja nämä tutkielmat tulevat yhdistämään ennen manifestia syntyneiden tutkielmien sekä manifestin jälkeisten tutkielmien elementit. Vaiheen kolme teokset tullaan lisäämään dokumenttiin myöhemmin.

Ajatuksellinen tutkimus

Hyperkubismin ajatuksellinen tutkimus ilmenee manifestissa ja filosofiassa. On kuitenkin tärkeää tuoda esille opinnäytetyössä ilmenevä pohdinta, jolloin olin hieman skeptinen sen suhteen, onko mahdollista rakentaa tarkoituksellisesti hyperkubistista teosta niin, että se on myös teoreettisesti selitettävissä. Jatkuva tutkiminen ja työskentely aiheen parissa kuitenkin tuotti tulosta.

Hyperkubismin teoria

Käsitteenä Hyperkubismi tuli minulle ensimmäistä kertaa mieleen ajatellessani hyperkuutio nimistä kuviota, jossa kuution sisällä on toinen kuutio niin, että kuutiot yhdistyvät toisiinsa janoilla. Samankaltainen kuutio kuvaa myös neljättä ulottuvuutta, jossa neljäs ulottuvuus on aika. Tällöin minulla oli palava intohimo ja tarve luoda kyseisen termin mukainen uusi kubistinen tyyliuunta.

Aloitin pohtimalla, kuinka saisin lisättyä jo olemassa olevaan kubismiin yhden ulottuvuuden lisää. Pystyin rakentamaan mielessä kuvioita ja kubistisia kuvia, jotka ikään kuin olisivat limittäin tyhjiössä toisiinsa nähden, ja joissa tasot olisivat limittäin toistensa seassa kerroksittain, ja tämä kokonaisuus olisi vielä erillisessä tilassa ikään kuin asetelmana. Tämä kuitenkin tuotti vaikeuksia, kuinka saisin tämänkaltaisia muotoja kaksiulotteiselle pinnalle, tai jopa kolmiulotteiselle pinnalle niin, että pystyisin ilmentämään ajatusta niin kuin näen sen mielessäni.

Vaikkakin työskentelen nykyään materiaalin kanssa, joka helposti muotoutuu myös kolmiulotteiseksi, ei kuitenkaan vision toteuttaminen ole silti onnistunut toivotun mukaisesti. Hyperkubismin pohjimmaisena ideana oli myös pystyä luomaan teos, jossa olisi kolmas ja neljäs ulottuvuus selkeästi läsnä, mutta viimeaikaisten pohdintojeni kautta olen ymmärtänyt, että se on kuitenkin hyvin haastavaa sillä tavoin kuin yritän sitä järkeillä. Nykytavalla ajatella toki lopputyöni varsinkin sisältää nämä kaikki ulottuvuudet ajatuksellisesti ja teorian tasolla itsessään aiheiden ja rakenteensa kautta, mutta se ei tee siitä kuitenkaan hyperkubistista teosta. Aihetta tutkiessani tapasin sosiaalisessa mediassa Nathan Larkin Coppedge (s.1982) nimisen henkilön, joka oli lanseerannut jo hyperkubismi käsitteen maalauksissaan. Hänen maalauksensa ja piirustuksensa olivat kuitenkin hyvin abstrakteja eivätkä vastanneet omaa näkemystäni siitä, mitä hyperkubismi voisi olla. Kävimme myös pienen keskustelun, missä hän ei sanonut hyperkubismin olevankaan vielä mikään lukkoon lyöty tyyli tai suuntaus, vaan hänen ajatuksensa ilmentyi tällä tavoin. Hän myös lanseerasi käsitteen käyttäen sitä kirjoissaan teoksistaan sekä teostensa yhteydessä.

En tiedä, onko minulla koskaan mahdollisuuksia saavuttaa hyperkubismin tilaa maalauksissani, mutta aion jatkaa tutkimuksia aiheen ympärillä. Siitäkin huolimatta, vaikka ajattelen neljännen ulottuvuuden olevan mielen ja ajattelun ulottuvuus, viehättää minua myös hieman matemaattinen lähestymistapa asiaa kohtaan. (Miettinen, 2024)

Vaikka olin vielä 2024 hyvin skeptinen onnistumisessani Hyperkubismin suhteen, nyt ensimmäiset manifestin jälkeiset tutkielmat ovat kuitenkin saaneet muotonsa. Manifesti itsessään selittää Hyperkubismin.

Muita Hyperkubismin termiä käyttäneitä henkilöitä ovat Cesare Oliva ja Gabriel Shalom.

V. DIMENSIONISMI

Charles Sirató oli unkarilainen runoilija, joka 1900-luvun alun taitellisten ”ismien” vallitessa näki uusissa tieteen inspiroineissa taiteen suuntauksissa samankaltaisuutta. Näihin kuuluivat kubismi, futurismi, konstruktivismi, dadaismi ja surrealismi. Pariisissa maalaukset, jotka sisälsivät syvällisyyttä sekä motorisoituja elementtejä sisältävät veistokset tekivät häneen vaikutuksen. Vuonna 1936 Sirató kirjoitti manifestin, missä hän ilmoitti kaikkien näiden avangardististen suuntausten olevan sivuhaaroja samalle liikkeelle, Dimensionismille.

Uudet taidesuuntauokset ilmaantuivat vuoden 1905 jälkeen, mitä tuskin voidaan pitää sattumana. Tuolloin Albert Einstein julkaisi suhteellisuusteoriaansa. Dimensionismiin vaikuttivat suuresti uudet käsitykset aika-avaruudesta ja modernin tieteen sovellukset. Sirató käytti kaavaa $N+1$, tuodakseen esille kirjallisuudessa, maalaustaiteessa sekä kuvanveistossa ilmenneen uuden ulottuvuuden jo olemassa olevien lisäksi. Maalaus siirtyisi kaksiulotteisuudesta kolmeen, kuvanveisto kolmiulotteisuudesta neljälle. Liikkeen lopullisena tavoitteena olisi ”kosminen taide”, jota passiivisen tarkastelun sijaan koettaisiin kaikilla viidellä aistilla. Monet merkittävät taiteilijat allekirjoittivat manifestin, hyvin monet henkilökohtaisen tieteeseen kohdistuneen mielenkiinnon vuoksi. Sirat sairastui kuitenkin ennen suurta näyttelyä ja toinen maailmansota sekä kylmä sota tekivät paluun Pariisiin mahdottomaksi.

Dimensionismin tapahtumatta jäämisen Sirató koki suurena pettymyksenä. 1960-luvulla Sirató oli kirjoittanut historiikin, missä hän havainnoi tieteellisten idoiden olleen uskomattoman informatiivisia monilla taiteen aloilla 1960-luvulle asti (Sirató, 1936; McGivern, 2018.)

Dimensionismi ja Hyperkubismi

Dimensionismi pyrki laajentamaan taidetta uusiin ulottuvuuksiin tuomalla mukaan tilan, ajan ja liikkeen käsitteet. Se oli filosofinen ja manifestin omaava suuntaus, jossa ulottuvuuksien lisääminen nähtiin taiteen luonnollisena kehityksenä.

Hyperkubismi jatkaa tätä pyrkimystä kuitenkin eroten Dimensionismista olennaisesti. Siinä missä Dimensionismi esitti ulottuvuuksien kasvun ideana, Hyperkubismi on rakentanut konkreettisen visuaalisen ja geometrisen järjestelmän.

Hyperkubismissa ulottuvuudet eivät ole pelkästään käsitteellisiä, vaan ne ilmenevät rakenteina. Kuten hyperkubististen teosten kaavioista voidaan lukea, rakenteet ilmenevät kuutoiden suhteina, kerrostumisena sekä projektiivisina järjestelminä.

Näin Hyperkubismi voidaan nähdä Dimensionismin systematisoituna laajennuksena, jossa ulottuvuuksien lisääminen ei ole vain tavoite, vaan toteutettu rakenne.

Dimensionismin tavoitteena oli myös, että katsoja olisi osana teosta. Hyperkubistinen teos saattaa tämän ajatuksen loppuun asti. Hyperkubismissa teos pakottaa katsojan prosessiin, purkamaan sekä rakentamaan teoksen sekä integroimaan havaintonsa, ajatuksensa sekä kokemuksensa itse teokseen.

VI. POLYTOPISMI

Polytopismi viittaa ajattelutapaan, jossa monimutkaiset rakenteet ja ilmiöt esitetään polytooppien kautta. Polytopi on yleistys pisteestä, janasta, monikulmiosta sekä kappaleesta korkeampiin ulottuvuuksiin. Näin se toimii rakenteellisena mallina ulottuvuuksien kasvulle. Polytopismissa keskeistä ei ole yksittäinen muoto, vaan muotojen välinen järjestelmä. Tämä tekee polytopismista menetelmän, jolla monimutkaisuutta voidaan rakentaa ja jäsentää.

Hyperkubismissa polytopismi toimii rakenteellisena perustana. Maalaus ei ole pelkkä kuva, vaan polytopinen konstruktio, jossa eri ulottuvuudet ilmenevät kerroksina, projisointeina ja rinnakkaisina rakenteina.

Octavian Iordachen Polytopismi

Octavian Iordachen Polytopismin Manifesti esittää yleisen mallin, jossa kompleksisuus kasvaa ulottuvuuksien lisäämisen kautta. Se määrittelee kehityspolun 0D:stä 8D:hen ja esittää tämän rakenteen universaalina eri tieteen ja taiteen aloilla. Tässä kehyksessä Hyperkubismi sijoittuu 4D-tasolle, jossa kaksiulotteiset rakenteet yhdistyvät moniulotteiseksi kokonaisuudeksi. (Iordache, 2026)

Hyperkubismi ei ole pelkästään esteettinen suuntaus, vaan polytopisen rakenteen visuaalinen ilmentymä. Siinä missä Polytopismi määrittelee ulottuvuuksien kasvun teoreettisesti, Hyperkubismi toteuttaa sen maalauksissa. Näin Hyperkubismi toimii siltana abstraktin polytopismin ja konkreettisen taiteellisen muodon välillä.

Polytopismi ja Hyperkubismi

Polytopismin ja Hyperkubismin välinen suhde on kaksisuuntainen. Toisaalta Polytopismi tarjoaa Hyperkubismille rakenteellisen kehyksen. Se määrittelee miten ulottuvuudet voidaan järjestää, yhdistää ja projisoida visuaaliseksi kokonaisuudeksi. Ilman tätä rakennetta ulottuvuuksien lisääminen jäisi käsitteelliseksi.

Toisaalta Hyperkubismi konkretisoi Polytopismin. Se tuo abstraktit polytopiset rakenteet näkyviksi maalauksessa, jossa ne ilmenevät päällekkäisinä tiloina, sisäkkäisinä kappaleina ja fragmentoituneina mutta yhtenäisinä kokonaisuuksina. Hyperkubismi ei siis vain käytä Polytopismia, vaan myös testaa ja kehittää sitä visuaalisena järjestelmänä. Hyperkubismissa polytopismi ei ole pelkkä matemaattinen viitekehys, vaan tapa rakentaa havaittava todellisuus uudelleen useiden ulottuvuuksien kautta.

Samalla Polytopismi ja Hyperkubismi jatkavat historiallista taiteen ja tieteen liittoumaa, jossa molemmat pyrkivät vuorovaikuttamaan toistensa kanssa pohjautuen samoihin näkymättömiin rakenteisiin.

LOPPUSANAT

Hyperkubismi on saanut raaminsa, ja sen karkeat linjat ovat asettuneet paikoilleen. Usean vuoden projekti saa nyt hetken levätä sekä hengähtää, ja tutkimukset jatkuvat maalaamisen parissa. Teorian kirjoittaminen on ollut vähintäänkin mielenkiintoista.

Vaikka Hyperkubismi ensi istumalta saattaa vaikuttaa hyvin absoluuttiselta, se kuitenkin kutsuu tekijöitä mukaansa tämän uuden tavan ajatella tarkasteluun ja kehittämiseen. Hyperkubismi tarjoaa metodin ja säännönmukaisuuden, mutta ei poista luovia näkökulmia tai sovelluksia sen toteuttamiseen. Jokaisella kun on kuitenkin henkilökohtainen tapa ajatella sekä nähdä ja kokea todellisuus sellaisena kuin sen itselleen parhaaksi kokee. Tämä olisi myös vähintäänkin suotavaa.

Hyperkubismi, osa III, tarjoaa kirjoitetulle filosofialle taiteellisen sovelluksen. On kuitenkin hyvä palata tämän osan jälkeen tarkastelemaan ensimmäistä osaa, ikään kuin prosessin tavoin. Kuten elämä on ympyrän muotoinen, ilmenee se myös Hyperkubismissa kehämäisenä prosessina. Ensimmäiset kirjoitukset näyttäytyvät varmasti erilaisessa valossa tämän artikkelin jälkeen.

Kun viimeiset hyperkubistiset tutkielmat ovat valmiit, alkaa taiteellinen työskentely Hyperkubismin parissa toden teolla. Seuraavana askeleena on myös tutkia Octavian Iordachen ajatusta, Hyperkubismin Hyperkubismia, eli 8D taidetta.

Toivon kaikille antoisia lukuhetkiä, suuria oivalluksia sekä uteliaisuutta.

Allekirjoitus

Anssi Matias Miettinen

21.4.2026

Tampere

LÄHTEET

- Aurasmaa, A., Bergström, K., Donner, K., Jokinen, T., Lahti, J., Räsänen, E., Törmä, M., Viljasaari, M. & Väättäinen, M. (2015). Perspektiivi kuvataiteen historiassa. Toim. Vakkari, J. Gaudeamus.
- Al-Khalili, J. (1999). *Mustia aukkoja, madonreikiä ja aikakoneita*. Suom. Karttunen, H. Gummerus Kirjapaino Oy.
- Honour, H., Fleming, J. (1999). *A World History of Art* (uudistettu laitos). Suom. Itkonen-Kaila, M., Kokkonen, J., Mattila, R., Palin, T. & Sauri, S. Otava.
- Kaku, M. (1994). *Hyperspace*. Oxford University Press, Inc.
- Matias, A. (3.5.2018). *Kuutioiden keskellä. Valkoinen huone*.
- Matias, A. (2020). *Vain eläin, joka osaa puhua*. Kirjapaino Bookcover Oy.
- McGivern, H. (2018, November 7). When the avantgarde met $E=mc^2$: The story behind dimensionism. *The Art Newspaper*.
- Miettinen, A. (2024). *Kuution sisällä* (Opinnäytetyö, SAMK). Theseus. <https://www.theseus.fi>
- Miettinen, A. (2023). Mikulandskán tutkimuksia. <https://www.anssimatias.com>
- Miettinen, A. (2022a). Ulottuvuudet puhuttavat. <https://www.anssimatias.com>
- Miettinen, A. (2022b). Ulottuvuudet puhuttavat II. <https://www.anssimatias.com>
- Iordache, O. (2006). *Polytopism Manifesto*. <https://www.polytopism.com>
- Sirató, C. (1936). *The Dimensionist manifesto*. Paris.